

Betriebsanleitung



Elektronisches Kassensystem

INVICTUS

Diese Anleitung ist im Internet verfügbar und kann kostenfrei auf unserer Internetseite www.quorion.de im Bereich „Support“ unter der Kategorie „Bedienungsanleitungen“ heruntergeladen werden.

Gewährleistung

Die Gewährleistung entspricht den gesetzlichen Bestimmungen.
Die Gewährleistung gilt nur für das Land, in dem das Kassensystem erworben wurde.

Herausgeber

QUORION Data Systems GmbH
An der Klinge 6
99095 Erfurt
Deutschland

Kunden-Service

Bei technischen Problemen mit unserem Produkt, wenden Sie sich bitte direkt an Ihren Fachhändler oder an den Kunden-Service von NORIS Kassensysteme GmbH:
E-Mail: **mail@noris-kassensysteme.de**
Telefon: **02324/6801-610**

Originalbetriebsanleitung

Die in diesem Dokument enthaltenen Informationen sind Eigentum der QUORION Data Systems GmbH. Die Veröffentlichung, ganz oder in Teilen, bedarf der Zustimmung der QUORION Data Systems GmbH.

Copyright

© 2020 QUORION Data Systems GmbH
Irrtum und technische Änderungen vorbehalten
Weitere Informationen und Updates finden Sie unter www.quorion.de.

Inhaltsverzeichnis

Benutzerhinweise	6	Inbetriebnahme	19
Gültigkeitsbereich	6	Kassensystem an Stromversorgung anschließen...	19
Nomenklatur	6	Bildschirm ausrichten	21
Auszeichnungen	6	Grundlegende Bedienung	22
Symbolerklärung	6	Kassensystem ein- & ausschalten	22
Weiterführende Informationen....	7	Touchscreen bedienen.....	22
Sicherheit	8	Menüs	23
Bestimmungsgemäße Verwendung	8	Bildschirmtastatur verwenden...	24
Nicht bestimmungsgemäße Verwendung	8	Preisebenen umschalten.....	25
Sicherheitshinweise	8	Tägliche Arbeitsschritte	25
Produktbeschreibung	11	Programmierung	26
Standardlieferumfang	11	Datum und Uhrzeit programmieren	26
Lieferbares Zubehör	11	Bediener programmieren.....	26
Technische Daten	12	Steuern programmieren.....	27
Typenschild	13	Obergruppen programmieren	28
EG-Konformitätserklärung.....	13	Warengruppen programmieren .	29
QMP-Kassensoftware	13	Artikel programmieren	30
Übersicht Komponenten.....	14	Fremdwährungen programmieren	30

Kopf- & Fußzeile programmieren	31	Technische Hinweise	47
Weitere Programmierungen	32	Reinigung & Pflege	47
Registrierung	33	Fehlerbehebung	47
Bediener anmelden/abmelden ..	33	Außerbetriebnahme	49
Artikel registrieren.....	34	Indexverzeichnis	52
Zahlungsart registrieren	35		
Abschläge registrieren	36		
Aufschläge registrieren.....	37		
Ein-/Auszahlungen registrieren..	38		
Gutscheine ausstellen.....	38		
Kontofunktionen registrieren	39		
Erweiterte Druckfunktionen	43		
Bonausgabe ein-/ausschalten... 43			
Bon nachträglich ausgeben..... 43			
Elektronisches Journal ausdrucken	44		
Datensicherung & Datenexport	45		
Berichte	45		
Fiskaldaten exportieren	46		

Benutzerhinweise

In diesem Kapitel finden Sie grundlegende Informationen zum Umgang mit dieser Anleitung.

Gültigkeitsbereich

Diese Anleitung gilt ausschließlich für den Gerätetyp INVICTUS.

Diese Anleitung ist für den Endanwender.

Nomenklatur

Vollständige Benennung	Benennung in diesem Dokument
INVICTUS	Produkt, Gerät, Kassensystem



Auszeichnungen

Auszeichnung	Verwendung	Beispiel
Fett	Bedienelemente, Funktionen	Schaltfläche PLU drücken
„Kursiv“	Meldungen, Dialogfelder	Die Meldung <i>„Nummer: ?“</i> wird angezeigt.
[Dünn]	Menüpunkte	Wählen Sie den Menüpunkt [Einstellungen] aus.

Symbolerklärung





Warnhinweise

In dieser Anleitung werden folgende Signalwörter verwendet.

Signalwort	Bedeutung
 WARNUNG	Warnhinweis, dessen Nichtbeachtung zum Tod oder zu schwerer Verletzung führen kann
 VORSICHT	Warnhinweis, dessen Nichtbeachtung zu einer leichten oder mittleren Verletzung führen kann
ACHTUNG	Warnhinweis, dessen Nichtbeachtung zu Sachschäden führen kann
HINWEIS	Information, die nicht sicherheitsrelevant, aber für ein bestimmtes Thema oder Ziel wichtig ist

Weitere Symbole

In dieser Anleitung und auf dem Typenschild werden folgende Symbole verwendet.

Symbol	Bedeutung
<input type="checkbox"/>	Voraussetzung
<input checked="" type="checkbox"/>	Erwünschtes Resultat
1.	Handlungsanweisung die in chronologischer Reihenfolge ausgeführt werden muss
■	einzelne Handlungsanweisung
▶	Handlungsanweisungen, die sicherheitsrelevant sind
–	Aufzählung
⇒	Pfad
	Querverweise
	Sicherheitshinweis
⌵	Leerzeichen
	Darstellung der Menüauswahl in verkürzter Form
	Vor Benutzung Betriebsanleitung lesen. Sicherheitshinweise in der Betriebsanleitung beachten.
	Symbol für die getrennte Sammlung von Elektro- und Elektronikgeräten. Das Kassensystem und seine Komponenten dürfen nicht über den Hausmüll entsorgt werden.

Weiterführende Informationen

Um das Kassensystem gesetzeskonform verwenden zu können, müssen Sie die speziellen fiskalischen Vorgaben Ihres Landes erfüllen.

Weiterführende Informationen finden Sie unter www.quorion.de.

Titel	Inhalt
Systembeschreibung fiskalische Aufzeichnung gemäß TSE, DSFinV-K, GoBD	Beschreibung zum gesetzeskonformen Betrieb von QUORiON-Kassen in Deutschland nach aktuellen Anforderungen aus Kassengesetz & KassenSichV.

Sicherheit

Lesen Sie die folgenden Sicherheitshinweise vollständig durch, bevor Sie das Gerät benutzen, um zu vermeiden, dass ihr QUORION-Produkt beschädigt wird oder Sie selbst und andere sich verletzen.

Bestimmungsgemäße Verwendung

Das Kassensystem ist ein Datenerfassungsgerät und wurde für den Verkauf von Waren und/oder Dienstleistungen entwickelt.

Das Kassensystem dient der Abwicklung von Zahlungsvorgängen. Diese können mit Bargeld oder bargeldlos getätigt werden. Die getätigten Zahlungsvorgänge werden vom Kassensystem erfasst und durch Berichte und Belege visualisiert.

Über die Schnittstellen des Kassensystems können Sie verschiedene Peripheriegeräte (Scanner, Anzeigen) mit dem Kassensystem verbinden.

Der Betreiber des Kassensystemes ist für die regelmäßige externe Sicherung der mit dem Kassensystem erzeugten Daten verantwortlich.

Neben den in dieser Anleitung beschriebenen Funktionen kann es sein, dass jederzeit Software-Änderungen zur Fehlerbehebung und zu Funktionserweiterungen eingeführt werden.

Nicht bestimmungsgemäße Verwendung

Jede über die bestimmungsgemäße Verwendung hinausgehende oder andersartige Verwendung gilt als nicht bestimmungsgemäß.

Sicherheitshinweise

Das Kassensystem ist nach dem aktuellen Stand der Technik und den anerkannten sicherheitstechnischen Regeln gebaut. Dennoch können bei unsachgemäßer Verwendung Gefahren für Leib und Leben des Benutzers oder Dritter bzw. Beeinträchtigungen des Kassensystems und anderer Sachwerte entstehen.

Lesen Sie folgenden Sicherheitshinweise und beachten Sie diese beim Gebrauch des Gerätes.

⚠ Betriebsanleitung

Die Nichtbeachtung dieser Betriebsanleitung kann zu Verletzungen und Sachbeschädigungen führen.

- ▶ Die Betriebsanleitung muss vor allen Arbeiten sorgfältig gelesen und verstanden werden.
- ▶ Grundvoraussetzung für sicheres Arbeiten ist die Einhaltung aller angegebenen Sicherheitshinweise und Anweisungen in dieser Betriebsanleitung.
- ▶ Die Betriebsanleitung ist Teil des Produkts und muss in unmittelbarer Nähe des Produktes jederzeit zugänglich aufbewahrt werden.
- ▶ Bewahren Sie die Betriebsanleitung auf und geben Sie das Produkt nur mit der Betriebsanleitung und dem mitgelieferten Zubehör an Dritte weiter.

⚠ **bestimmte Personengruppen**

Wenn unqualifizierte Personen Arbeiten an dem Produkt vornehmen kann es zu Verletzungen und Sachbeschädigungen kommen.

- ▶ Reparaturarbeiten dürfen nur von qualifizierten Service-Technikern durchgeführt werden.
- ▶ Kinder und bestimmte andere Personengruppen mit verringerten physischen, sensorischen oder mentalen Fähigkeiten sowie Mangel an Erfahrung können dieses Produkt benutzen, wenn sie beaufsichtigt werden oder die aus dem Gebrauch resultierenden Gefahren kennen.
- ▶ Kinder dürfen nicht mit dem Produkt spielen. Kinder dürfen das Produkt nicht unbeaufsichtigt reinigen oder öffnen.

⚠ **Stromversorgung**

Das Produkt wird mit elektrischem Strom betrieben, dabei besteht grundsätzlich die Gefahr eines elektrischen Schlags.

- ▶ Tauchen Sie das Produkt niemals in Wasser oder andere Flüssigkeiten. Halten Sie das Produkt von Regen und Nässe fern. Stellen Sie keine Behälter mit Flüssigkeiten auf dem Produkt ab. Falls Flüssigkeiten in das Kassensystem gelangen, sofort Netzkabel ziehen und lokalen Fachhändler verständigen. Betreiben Sie das Gerät nicht im Freien oder in Räumen mit hoher Luftfeuchtigkeit (> 95 %).
- ▶ Fassen Sie den Netzstecker niemals mit nassen Händen an. Wenn Sie den Netzstecker aus der Steckdose herausziehen wollen, ziehen Sie immer direkt am Netzstecker. Ziehen Sie nicht am Netzkabel, es könnte beschädigt werden. Transportieren Sie das Produkt zudem niemals am Netzkabel.

- ▶ Verwenden Sie ausschließlich das im Lieferumfang enthaltene externe Netzteil sowie die mitgelieferte Anschlussleitung, um das Gerät mit Strom zu versorgen.
- ▶ Stellen Sie sicher, dass das Netzkabel nicht geknickt, eingeklemmt, überfahren wird, mit Hitzequellen oder scharfen Kanten in Berührung kommt. Netzkabel so verlegen, dass niemand darauf treten oder darüber stolpern kann. Niemals versuchen das Netzkabel zu strecken, um eine Verbindung zu ermöglichen. Das Netzkabel muss jederzeit ausreichend Spiel haben.
- ▶ Bevor Sie das Produkt reinigen, schalten Sie das Produkt aus und ziehen Sie den Netzstecker aus der Steckdose.
- ▶ Stecken Sie niemals Gegenstände in die Öffnungen des Produktes.
- ▶ Öffnen Sie keine fest verschraubten Abdeckungen vom Gehäuse des Geräts.
- ▶ Nehmen Sie keine Veränderungen am Gerät, an seinen Bestandteilen und am Zubehör vor.

⚠ **Anschluss von externen Komponenten**

Durch unsachgemäßen Anschluss von externen Komponenten kann es zu Sachbeschädigungen und Datenverlusten kommen.

- ▶ QUORION empfiehlt ausschließlich Original- oder von QUORION ausdrücklich zugelassenes Zubehör und Komponenten zu verwenden.
- ▶ Schalten Sie das Kassensystem immer aus, bevor Sie externe Geräte verbinden oder trennen.
- ▶ Beachten Sie die maximal zulässige Kabellänge von 3 m für USB-Kabel und 15 m für RS232-Kabel beim Anschluss von externen Komponenten.

⚠ **Elektromagnetische Verträglichkeit**

Das Gerät entspricht der Funkstörgrenzwertklasse A. Die elektromagnetische Verträglichkeit des Gerätes liegt innerhalb der normierten Grenzwerte für Störaussendung und Störfestigkeit. Dennoch kann es zu Störungen kommen.

- ▶ Verwenden Sie ausschließlich abgeschirmte Kabel und Anschlussstecker, um externe Geräte anzuschließen.
- ▶ Wenn Sie das Gerät in einem System mit anderen Geräten, Zubehör und Komponenten installieren und betreiben, muss das System als Ganzes und all seine Geräte, Zubehör und Komponenten Konformität zur EMV-Richtlinie und entsprechenden Normen aufweisen.
- ▶ Für die Einhaltung der Konformität zur EMV-Richtlinie und den nationalen EMV-Gesetzen für installierte Systeme, Systemzubehör und Systemkomponenten, die nicht von QUORION als Hersteller des Kassensystems mitgeliefert oder geprüft und zugelassen worden sind, ist der Benutzer selbst verantwortlich.

⚠ **Aufstellungsort**

Durch Aufstellen des Produktes an einem unsachgemäßen Ort, kann es zu Verletzungen und Sachbeschädigungen kommen.

- ▶ Das Produkt ausschließlich im Innenbereich einsetzen. Verwenden Sie das Produkt ausschließlich bei einer Umgebungstemperatur von 0 °C - +45 °C.
- ▶ Setzen Sie das Produkt keinen extremen Temperaturen, Temperaturschwankungen, Heiz- und Kühlanlagen, direkter Sonneneinstrahlung, einem hohen Maß an Staub, Vibrationen und Stößen, extremer Luftfeuchtigkeit oder Nässe aus.

- ▶ Verbinden Sie das Produkt nicht mit Stromnetzen, in der Nähe von Geräten die Spannungsschwankungen oder Spannungsspitzen erzeugen. Dies gilt insbesondere für Geräte, die große Elektromotoren verwenden.

⚠ **defektes Produkt**

Der Einsatz eines defekten Produktes kann zu Verletzungen und Sachbeschädigungen führen.

- ▶ Benutzen Sie das Produkt nur in technisch einwandfreiem Zustand sowie bestimmungsgemäß, sicherheits- und gefahrenbewusst unter Beachtung der Betriebsanleitung.
- ▶ Lassen Sie insbesondere Störungen, welche die Sicherheit beeinträchtigen können, umgehend beseitigen.
- ▶ Geben Sie ein defektes Produkt zur Reparatur an einen Fachhändler. Reparieren Sie das Gerät nicht selbst.

⚠ **Datensicherung**

Beim Umgang mit Fiskaldaten kann es zu Datenverlusten kommen.

- ▶ Sichern Sie regelmäßig Ihre Fiskaldaten auf einem externen Speichermedium.
- ▶ Löschen Sie nicht die Kassenanwendung.
- ▶ Schalten Sie das Kassensystem ausschließlich wie in dieser Anleitung beschrieben aus. Schalten Sie das Gerät nicht durch Unterbrechen der Stromversorgung aus (z.B. durch Ziehen des Netzsteckers oder Ausschalten der Steckdosenleiste, welche das Kassensystem mit Strom versorgt).

Produktbeschreibung

Prüfen Sie den Lieferumfang auf Vollständigkeit und äußerliche Beschädigungen. Setzen Sie sich bei unvollständigem Lieferumfang oder Beschädigungen mit Ihrem Fachhändler in Verbindung.

Standardlieferumfang

Im Standardlieferumfang sind folgende Teile enthalten:

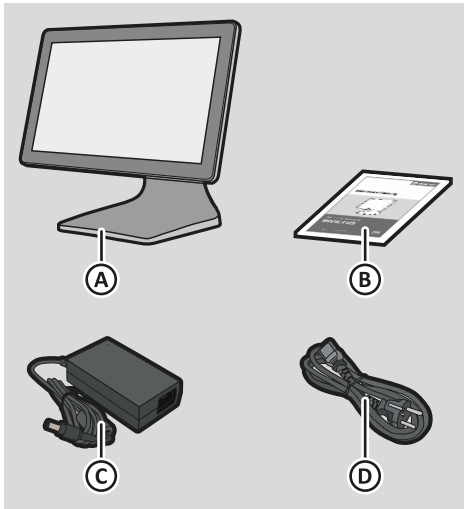

Pos.	Anzahl	Bezeichnung
A	1	INVICTUS
B	1	Betriebsanleitung
C	1	Netzteil
D	1	Anschlussleitung

Lieferbares Zubehör

Die QUORiON Data Systems GmbH bietet folgendes Zubehör für das Kassensystem, das Sie bei Bedarf jederzeit nachbestellen können.

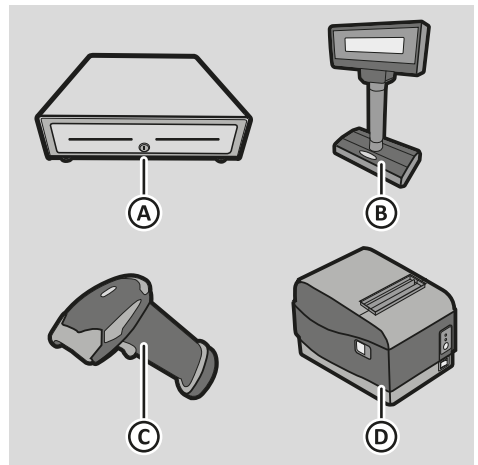

Pos.	Bezeichnung/Funktion
A	Kassenschublade (24V) zum sicheren Aufbewahren von Bargeld (Anschluss über externen Bondrucker)
B	Externe Kundenanzeige zur Anzeige von registrierten Artikeln mit Preisen sowie Zahlungsbeträgen
C	Barcode-Scanner zum Scannen von Barcodes mit Automatikfunktion und LED-Statusanzeige
D	Externer Bondrucker zum Drucken von Transaktions- oder Küchen-Bons

Technische Daten

Das Kassensystem hat folgende technische Daten:

Allgemein

System	
CPU	Quad-Core Rockchip 3288 A17 1,8 GHZ
Arbeitsspeicher	2 GB SDRAM
Systemspeicher	8 GB
Bedieneranzeige	
Größe	15,6-Zoll TFT-Anzeige
Auflösung	1920 x 1080 px
Touchscreen	kapazitiv
Betriebssystem	
POS Software	QMP auf Android-Basis
Schnittstellen	
Seriell	3 x RS232, DSUB 9
USB	USB 2.0 x 6 Ports, USB Type A 1 (reserviert für MSR/ Kellnerschloss)
LAN	1 x 100 MBit
Kartenleser	1 x Micro-SD-Karte, 1 x SIM-Karte
Audio	1 x Line-out
WLAN	802.11 b/g/n
Spezifikationen	
Gewicht	4,6 kg
Stromversorgung	100-240 V AC, 2,5 A (extern)
Betriebstemperatur	0 °C – +40 °C
Lagertemperatur	-20 °C – +60 °C
Luftfeuchtigkeit	38 % - 80 %

Abmessungen

Alle Maße sind in Millimeter angegeben.

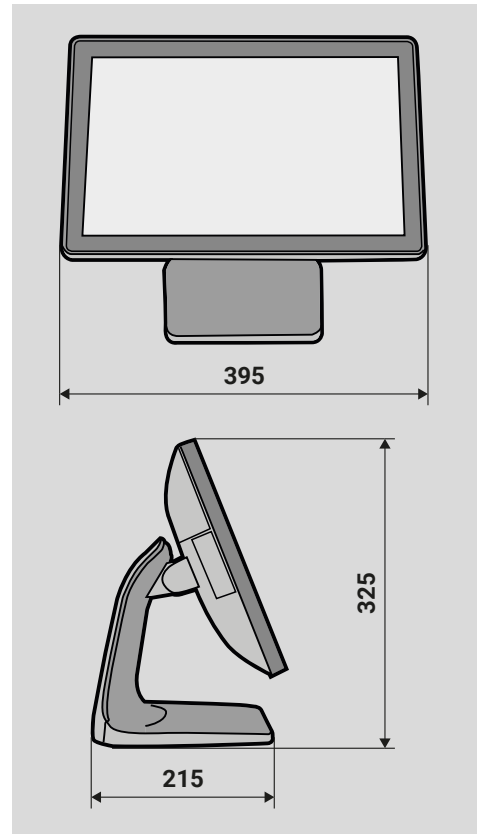

Typenschild

Das Typenschild identifiziert das Kassensystem eindeutig. Das Typenschild befindet sich auf der Rückseite des Kassensystems. Die Angaben auf dem Typenschild benötigen Sie bei Fragen an Ihren Fachhändler oder den Kunden-Service (📖 S. 3).

Auf dem Typenschild sind folgende Informationen zu finden:

- Firmenname und vollständige Anschrift des Herstellers
- Gerätetyp und Seriennummer (S/N)
- Angaben zur Stromversorgung
- CE-Kennzeichnung
- Sicherheitshinweise

EG-Konformitätserklärung

Die INVICTUS entspricht in Konstruktion und Betriebsverhalten den europäischen Richtlinien sowie den ergänzenden nationalen Anforderungen. Die Konformität wurde mit der CE-Kennzeichnung nachgewiesen.

Sie können die Konformitätserklärung des Produktes auf unserer Internetseite www.quorion.de im Bereich "Support" herunterladen.

QMP-Kassensoftware

Der Funktionsumfang des Kassensystems ist abhängig von der Programmierung sowie der genutzten Softwareversion.

Ihr QUORiON-Fachhändler unterstützt Sie bei Fragen zur Programmierung oder programmiert das Kassensystem entsprechend Ihren Wünschen.

Übersicht Komponenten

Kassensystem

Das Produkt besteht aus folgenden Komponenten:

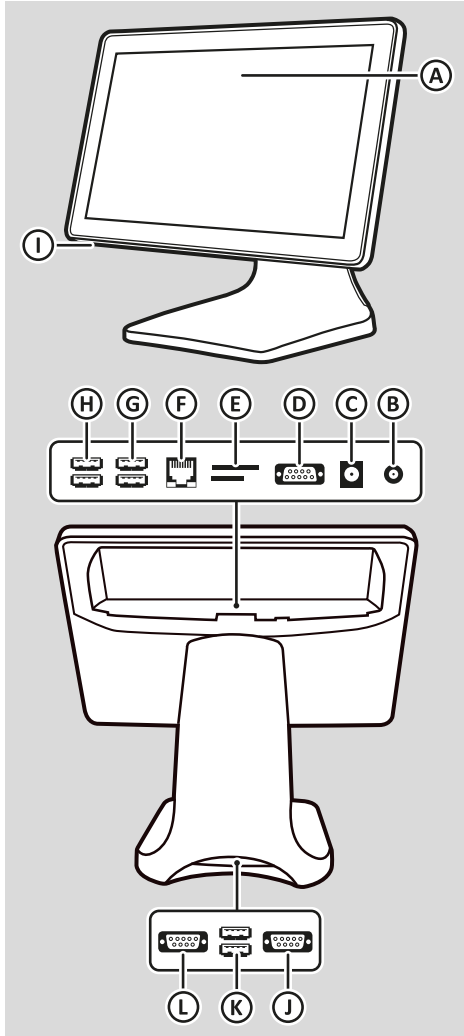

Pos.	Bezeichnung
A	Touchscreen
B	Audioausgang
C	Stromversorgung
D	Seriell COM 3 (RS232, DSUB 9)
E	Micro-SD-Karte/SIM-Karte
F	LAN
G	2x USB Typ A
H	2x USB Typ A
I	Einschalter
J	Seriell COM 4 (RS232, DSUB 9)
K	2x USB Typ A
L	Seriell COM 1 (RS232, DSUB 9)

Magnetkartenleser (optional)

Der Magnetkartenleser dient zum Beschreiben und Auslesen von Kundenkarten.

Kellner-Schloss (optional)

Das Kellner-Schloss dient der schnellen und einfachen Anmeldung der Bediener. Dabei entfällt die manuelle Anmeldung des Bedieners an dem Kassensystem sowie die Eingabe von Bedienernummer und Passwort.

Touchscreen

Mit dem Touchscreen bedienen Sie das Kassensystem. Die Benutzeroberfläche und das Tastenlayout können je nach Bedarf individuelle angepasst werden. Diese Anleitung bezieht sich auf die Benutzeroberfläche im Auslieferungszustand.

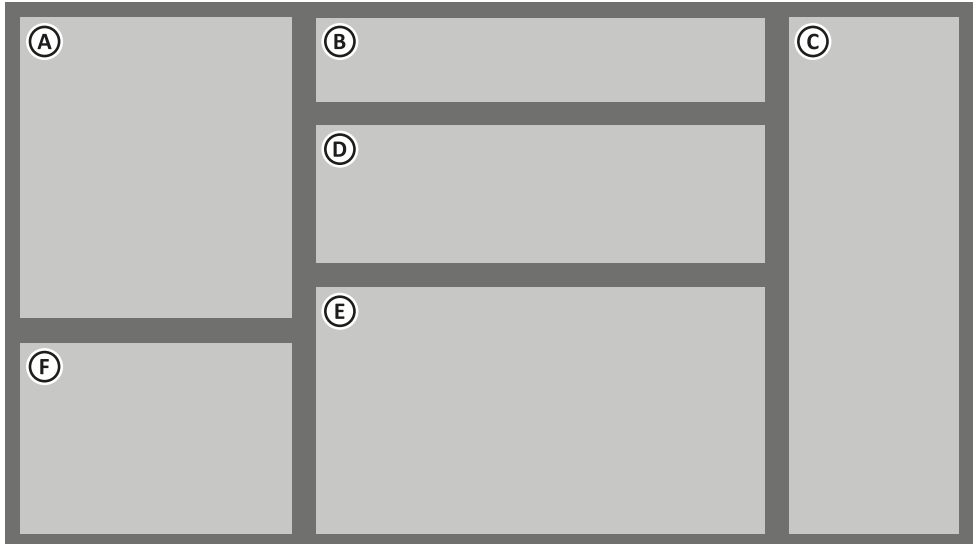

Pos.	Bezeichnung	Funktion
A	Bonansicht	Registrierungsinformationen anzeigen
B	Bedieneranzeige mit Statuszeile	Aktuelle Registrierung & Statusinformationen anzeigen
C	Funktionstasten	Kassenfunktionen auswählen
D	Warengruppentasten	Warengruppen auswählen
E	Direktauswahlstasten	In der Programmierung hinterlegte Artikel (Favoriten) auswählen
	Menüansicht	Hauptmenü sowie Funktionsmenüs anzeigen
F	Zifferntasten & Navigationsbereich	Zahlen eingeben & Hauptmenü auswählen

■ **Bonansicht (A)**

Die Bonansicht zeigt alle registrierten Artikel sowie die Zwischen- & Endsumme eines Verkaufsvorganges an.

■ **Bedieneranzeige mit Statuszeile (B)**

Die Bedieneranzeige zeigt den zuletzt registrierten Artikel eines Geschäftsvorganges sowie die aktuellen Statusinformationen des Kassensystemes an. Das Kassensystem befindet sich generell im Registriermodus. Im Registriermodus können Sie Verkaufsvorgänge erfassen.

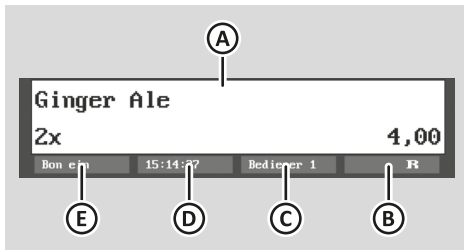



Pos.	Bezeichnung/Funktion
A	Registrierungsbereich zeigt den aktuell registrierten Artikel mit Bezeichnung, Menge & Preis an.
B	Betriebsmodus zeigt den Betriebsmodus & Preisebene an: - R : Registriermodus ist aktiv - X/Z : Berichtsmodus ist aktiv - P : Programmiermodus ist aktiv - M : Managermodus ist aktiv - 2 : Preisebene 2 ist aktiv
C	Bedienernummer - zeigt die Nummer des aktuell am Kassensystem angemeldeten Bediener an. - öffnen des Untermenüs "Bediener" (durch anklicken)
D	Uhrzeit zeigt die eingestellte Uhrzeit im Format hh:mm:ss an

Pos.	Bezeichnung/Funktion
E	Bondruck zeigt den Status des Bondruckers an (Bon ein/Bon aus)

■ **Funktionstasten (C)**

Taste	Bezeichnung/Funktion
Preis-ebenen	Preisebene Preisebenen umschalten - In Haus : Preise aus Artikelprogrammierung mit 19 % MwSt registrieren. - Außer Haus : Preise aus Artikelprogrammierung mit 7 % MwSt registrieren.
Bediener	Bediener Bediener an- & abmelden
Artikel	Artikel Zeigt Liste aller programmierten Artikel an.
Warengr.	Warengruppe Zeigt Liste aller programmierten Warengruppen an.
Tisch	Tische Zeigt Liste aller Tische an.
Transfer	Transfer Inhalt eines Tisches auf einen anderen Tisch transferieren.
Kunde	Kunde Zeigt Liste aller Kunden an.
Split	Split Mehrere getrennte Rechnungen von einem Konto erstellen.
Zimmer	Zimmer Zeigt Liste aller Zimmer an.

Taste	Bezeichnung/Funktion
Rechnung	Rechnung Konto abrechnen.
Ein/Auszahlungen	Einzahlung/Auszahlung Menü Ein-/Auszahlung aufrufen: – Einzahlung – Auszahlung
Auf/Ab-schläge	Abschlag/Aufschlag Menü Ab-/Aufschlag aufrufen: – Abschlag % – Abschlag € – Aufschlag % – Aufschlag €
Währungen	Währungswechsel Zahlung in Fremdwährung vornehmen.
GUTSCHEINE	Gutschein Menü Gutschein aufrufen: – Gutschein ausstellen – Gutschein einlösen
Korrekturen	Korrekturen Korrekturmenü aufrufen: – Aufrechnungsstorno – Bon-Abbruch – Rückgabe – Dauer-Rückgabe – Zahlart umbuchen – Beilagen-Korrektur
Storno	Storno Letzten verbuchten Artikel aus Verkaufsvorgang löschen.
ZWS	Zwischensumme – Zwischensumme berechnen. – Bon-Kopie & Nachbon ausdrucken.
Karte	Kartenzahlung Aktuellen Verkaufsvorgang durch Kartenzahlung abschließen.

Taste	Bezeichnung/Funktion
Bar	Barzahlung Aktuellen Verkaufsvorgang durch Barzahlung abschließen.
<p>■ Warengruppen- & Direktauswahl tasten (D,E)</p>	
Taste	Bezeichnung/Funktion
	Warengruppentasten Zeigt Übersicht der zur Warengruppe zugeordneten Artikel an.
Jäger Schnitzel	Direkt-Auswahltasten Artikeltasten zur direkten Registrierung.
<p>■ Zifferntasten & Navigationsbereich (F)</p>	
Taste	Bezeichnung/Funktion
	Hauptmenü – Hauptmenü aufrufen – zum vorherigen Menüeintrag zurückkehren
	Hoch Cursor in der Bonansicht eine Position nach oben verschieben.
	Runter Cursor in der Bonansicht eine Position nach unten verschieben.
	Multiplikation Artikel mehrfach registrieren.
C	Löschen – zuletzt eingegebene Zeichen löschen – nicht registrierte Eingabe löschen – Hauptmenü beenden

Taste	Bezeichnung/Funktion
0	Ziffer 0 Ziffer 0 eingeben
1	Ziffern 1-9 Ziffern im Registriermodus eingeben.
•	Komma Komma eingeben.

■ Optionale Tastenbelegungen

In dieser Betriebsanleitung sind die Funktionen und Tastenbelegungen der Werkskonfiguration im Auslieferungszustand beschrieben. Wenn die Tastatur Ihres Kassensystems nicht die hier beschriebenen Funktionen und Tastenbelegungen aufweist oder Sie die Tastatur individuell angepasst haben wollen, wenden Sie sich an Ihren Fachhändler.

Inbetriebnahme

Dieses Kapitel beschreibt die Vorgehensweise der Inbetriebnahme und gibt einen Überblick über die Schritte, die Sie in der vorgegebenen Reihenfolge durchführen müssen.

Kassensystem an Stromversorgung anschließen

Um das Kassensystem nutzen zu können, müssen Sie das Kassensystem an die Stromversorgung anschließen.

⚠️ WARNUNG

Lebensgefahr durch Stromschlag

Durch unsachgemäße Inbetriebnahme und Verwendung des Kassensystems können Personen Stromschläge erleiden. Personen können dabei schwer oder tödlich verletzt werden.

- ▶ Kassensystem nur an Steckdose mit geerdetem Schutzleiter anschließen.
- ▶ Vor Anschluss des Geräts an das Stromnetz sicherstellen, dass die vorhandene Netzspannung mit der Spannung des Netzteils übereinstimmt.
- ▶ Keine Netzteile öffnen.
- ▶ Keine beschädigten Netzteile oder Anschlussleitungen verwenden.

⚠️ VORSICHT

Verletzungsgefahr durch Herabstürzen des Kassensystems

Das Aufstellen des Kassensystems auf unebenen, rutschenden Unterlagen kann zum Herabstürzen des Kassensystems führen. Personen können dabei verletzt werden.

- ▶ Kassensystem ausschließlich auf ebener, rutschfester Unterlage aufstellen.

Vorgehen:

1. Stecken Sie den Kaltgerätestecker (A) der Anschlussleitung in die Anschlussbuchse (B) des Netzteils.

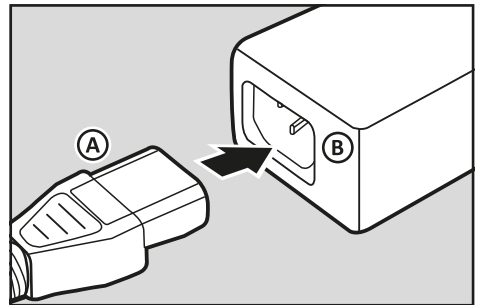

2. Entfernen Sie die Schnittstellen-Abdeckung. Dazu die 2 Rastnasen (C) nach oben drücken und die Schnittstellen-Abdeckung an der Aussparung nach oben vom Kassensystem entfernen.

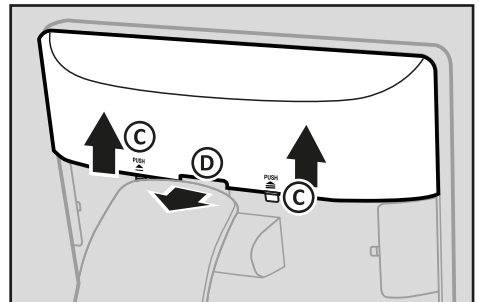

3. Entfernen Sie Standfuß-Abdeckung (E) vom Kassensystem.

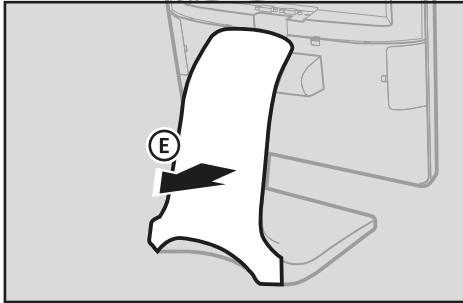

4. Stecken Sie den Anschlussstecker (F) des Netzteils in die Anschlussbuchse für die Stromversorgung des Kassensystems.

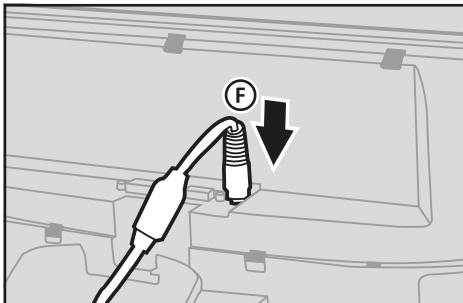

5. Führen Sie das Netzteilkabel entlang des Standfußes nach unten und montieren Sie die Standfuß-Abdeckung (G). Stellen Sie dabei sicher, dass das Netzteilkabel korrekt platziert ist.

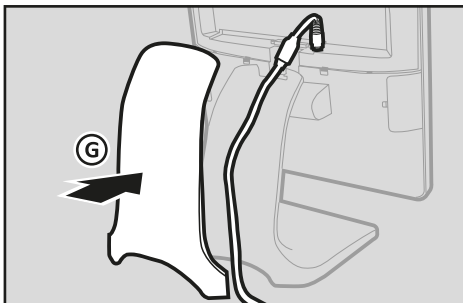

6. Montieren Sie die Schnittstellen-Abdeckung. Dazu die 3 oberen Rastnasen der Schnittstellen-Abdeckung in die Aussparungen (H) einführen und die Schnittstellen-Abdeckung auf das Kassensystem klappen (I).

- Die 2 unteren Rastnasen sind hörbar eingerastet.

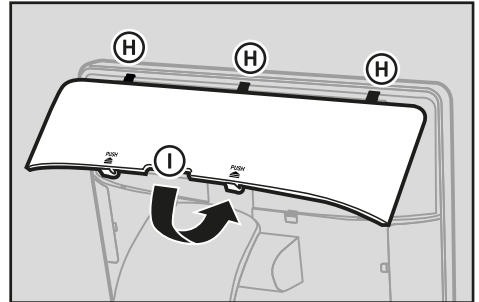

7. Stecken Sie den Schutzkontaktstecker (J) der Anschlussleitung in die Steckdose (K).

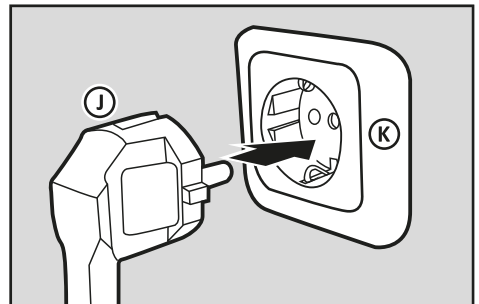

- Kassensystem ist ordnungsgemäß an Stromversorgung angeschlossen.

Bildschirm ausrichten

Um das Kassensystem optimal benutzen zu können, müssen Sie den Bildschirm ausrichten.

⚠ VORSICHT

Verletzungsgefahr durch Klemmen oder Quetschen von Körperteilen

Beim Ausrichten des Bildschirms kann es zwischen Standfuß und Bildschirm zum Klemmen oder Quetschen von Fingern oder Händen kommen .

- ▶ Stecken Sie Ihre Finger nicht zwischen Standfuß und Bildschirm.

HINWEIS

Sie können das Kassensystem auch an eine Wand montieren. Dazu benötigen Sie die optional erhältliche Wandhalterung. Für detaillierte Informationen und zur Bestellung der Wandhalterung, wenden Sie sich an Ihren lokalen Fachhändler.

Vorgehen:

- Richten Sie den Bildschirm durch Neigen des Gehäuses auf Ihren Blickwinkel ein.

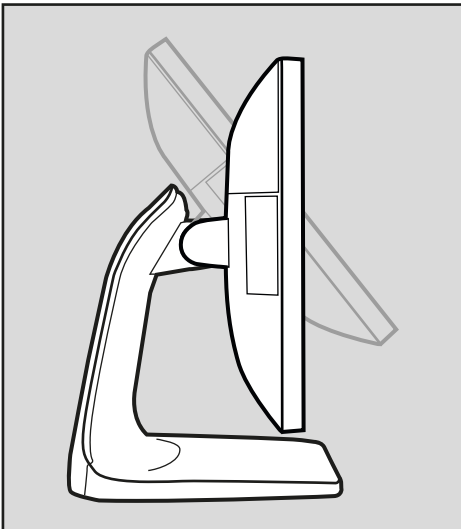

- Der Bildschirm ist ordnungsgemäß ausgerichtet.

Grundlegende Bedienung

In diesem Kapitel finden Sie Informationen zur grundlegenden Funktionalitäten, die Sie für die Bedienung Ihres Kassensystems benötigen.

Kassensystem ein- & ausschalten

Kassensystem einschalten

Vorgehen:

- Um das Kassensystem einzuschalten und die Kassenanwendung zu starten, halten Sie den Kippschalter (A) mindestens 5 s gedrückt.

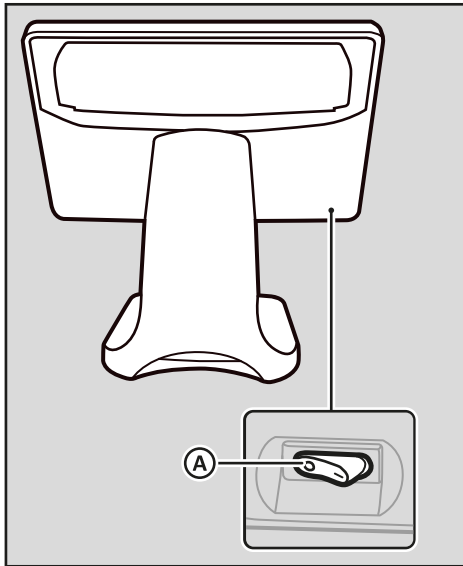

- ☑ Ein Piep-Ton ist zu hören und das Kassensystem startet.
- ☑ Nach ca. 10 s startet die Kassenanwendung automatisch.
- ☑ Das Kassensystem ist betriebsbereit.

Kassenanwendung beenden

Vorgehen:

- Um die Kassenanwendung zu beenden:
 - Drücken Sie die Schaltflächen **☰ ↻**
Programm beenden?
 - ☑ Die Meldung "Programm beenden?" wird angezeigt.
 - Drücken Sie die Schaltfläche **Ja**.
- ☑ Die Kassenanwendung wird beendet.

Kassensystem ausschalten

Voraussetzung:

- ☐ Die Kassenanwendung ist gestartet.
(☰ S. 22).

Vorgehen:

- Um das Kassensystem auszuschalten:
 - Drücken Sie die Schaltflächen **☰ ↻**
Ausschalten?
 - ☑ Die Meldung "Ausschalten" wird angezeigt.
 - Drücken Sie die Schaltfläche **Ja**.
- ☑ Das Kassensystem wird ausgeschaltet.

Touchscreen bedienen

ACHTUNG

Beschädigungsgefahr des Touchscreens durch Berührung mit ungeeigneten Gegenständen

Durch die Bedienung mit spitzen oder scharfen Gegenständen kann der Touchscreen zerkratzen.

- ▶ Bedienen Sie den Touchscreen nur mit den Fingern oder dafür geeigneten Touchstiften.

Mit der berührungsempfindlichen Benutzeroberfläche des Touchscreens können Sie alle Steuervorgänge mit dem Finger ausführen. Die Schaltflächen und Menüpunkte, die auf dem Touchscreen erscheinen, ändern sich dynamisch in Abhängigkeit vom gewählten Betriebsmodus und vom Vorgang, den Sie ausführen.

Vorgehen:

- Drücken Sie fest mit dem Finger auf eines der auf dem Touchscreen gezeigten Elemente.

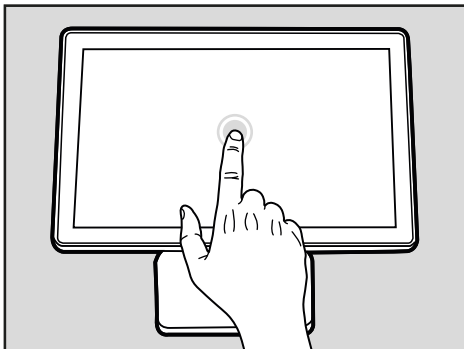

- Das Element wird angesteuert.





Menüs

Viele wichtige Funktionen und Einstellungen des Kassensystems sind in Menüs zu finden.

Hauptmenü

Über das Hauptmenü kann das Kassensystem programmiert, Einstellungen vorgenommen und Berichte erzeugt werden. Drücken Sie zum Anzeigen des Hauptmenüs die Taste .



Im Hauptmenü finden Sie folgende Untermenüs:

Menüeintrag	Funktion
Registrierung (R)  S. 34	<ul style="list-style-type: none"> - Aktiviert den Registriermodus - Verarbeitung aller Buchungen und Verkaufsvorgänge
X-Bericht (X)  S. 46	<ul style="list-style-type: none"> - Aktiviert den X-Berichtsmodus - Anzeige und Druck von Berichten ohne Speicherlöschung (Zwischenbericht)
Z-Bericht (Z)  S. 46	<ul style="list-style-type: none"> - Aktiviert den Z-Berichtsmodus - Anzeige und Druck von Berichten mit Speicherlöschung (Abschlussbericht)
Manager (M)	<ul style="list-style-type: none"> - Aktiviert den Managermodus - Buchungen und Verkaufsvorgänge mit Manager-Rechten
Programmierung (P)  S. 27	<ul style="list-style-type: none"> - Aktiviert den Programmiermodus - Anwendung der Programmierfunktionen

Menüeintrag	Funktion
Ausschalten?	– Öffnet das Fenster zum Herunterfahren der Kassenanwendung.

Navigation in Untermenüs





Abhängig von der Anzahl der Untermenüs, werden die Untermenüs auf verschiedenen Menüseiten dargestellt. Nutzen Sie folgende Schaltflächen, um zwischen den verschiedenen Menüseiten zu navigieren:

Taste	Bezeichnung/Funktion
	Menüseite hoch Menüseiten nach oben blättern
	Menüseite runter Menüseiten nach unten blättern
	Suchfunktion Menüpunkte durch Suchbegriffe anzeigen

Bildschirmtastatur verwenden

Die Bildschirmtastatur ist eine visuelle Tastatur, die auf dem Touchscreen angezeigt und mit den Fingern bedient wird. Die Bildschirmtastatur dient dem Bearbeiten von Eingabemasken während der Programmierung, um z.B. verschiedene Texte für Bezeichnungen von Warengruppen und Artikeln oder für Bontexte zu programmieren. Die Bildschirmtastatur wird automatisch angezeigt, sobald eine Eingabemaske am Kassensystem gestartet wird.



Taste	Bezeichnung/Funktion
BS	einzelnes Zeichen löschen
Enter	Eingabe bestätigen
Clr	ganze Zeile löschen
Shift	zwischen Erst- und Zweitbelegung der Eingabetasten umschalten
Hex	Sonderzeichen eingeben
Dump	aktuell angezeigte Programmierung drucken
Type	Bildschirmtastatur beenden
	Auswahl eine Zeile hoch bewegen
	Auswahl eine Zeile runter bewegen
	an den Anfang der Eingabemaske springen
	an das Ende der Eingabemaske springen
##	Anwählen von Einträgen (z.B. Bediener 5): – Einträge durchschalten: Schaltfläche ## wiederholt drücken. – Eintrag direkt anwählen: Nummer über Zifferntasten eingeben und Schaltfläche ## drücken.

Die Eingabe von Sonderzeichen, die nicht auf der Bildschirmtastatur vorhanden sind, erfolgt durch die Eingabe eines Ziffern-Codes und durch Bestätigen mit der Schaltfläche **Hex**.

Zeichen	Code	Zeichen	Code
!	21	-	2D
"	22	.	2E
#	23	/	2F
\$	24	:	3A
%	25	<	3C
&	26	>	3E
(28	?	3F
)	29	@	40
*	2A	€	80
+	2B	ß	DF
,	2C		

Voraussetzung:

- Die Eingabemaske wird angezeigt.

Vorgehen:

1. Geben Sie über die **Zifferntasten** den Code (siehe Tabelle) ein.
 2. Drücken Sie die Schaltfläche **Hex**.
- Das Sonderzeichen ist ordnungsgemäß eingegeben.

Preisebenen umschalten

Für jeden Artikel können 2 Verkaufspreise programmiert werden. Die Verkaufspreise werden in der Artikelprogrammierung in den Menüpunkten [Price] und [Price2] gespeichert (📖 "Artikel programmieren", S. 31).

Die verschiedenen Verkaufspreise können im Registriermodus über die Schaltfläche **Preisebenen** umgestellt werden:

- In Haus → [Price] → 19% MwSt
- Außer Haus → [Price2] → 7% MwSt

HINWEIS

Dem Verkaufspreis 1 (Price/In Haus) ist eine Steuerrate von 19 % zugeordnet. Dem Verkaufspreis 2 (Price2/Außer Haus) ist eine Steuerrate von 7 % zugeordnet.

Die Umschaltung der Preisebenen kann z.B. für Sonderpreise bei Abholung verwendet werden.

Vorgehen:

1. Drücken Sie die Schaltfläche **Preisebenen** und wählen Sie den gewünschten Menüpunkt:
 - Wählen Sie den Menüpunkt [In Haus] aus, um den Verkaufspreis 1 (Price) des programmierten Artikels mit einer Steuerrate von 19 % zu registrieren.
 - Wählen Sie den Menüpunkt [Außer Haus] aus, um den Verkaufspreis 2 (Price2) des programmierten Artikels mit einer Steuerrate von 7 % zu registrieren.
2. Registrieren Sie den gewünschten Artikel.
 - Die Preisebene wurde ordnungsgemäß umgeschaltet.

Tägliche Arbeitsschritte

■ Vor der Geschäftsöffnung

- Kassensystem einschalten (📖 S. 22)
- Datum und Uhrzeit prüfen (📖 S. 27)
- Wechselgeld einzahlen (📖 S. 39)
- Bonrolle prüfen und gegebenenfalls tauschen (📖 siehe Betriebsanleitung des eingesetzten externen Bondruckers)

■ Während des Geschäftstages

- Bediener anmelden (📖 S. 34)
- Registrierungen vornehmen (📖 S. 34)
- X-Berichte generieren (📖 S. 46)

■ Nach dem Geschäftsschluss

- Wechselgeld entnehmen (📖 S. 39)
- Z-Bericht generieren (📖 S. 46)
- Kassensystem ausschalten (📖 S. 22)

Programmierung

In diesem Kapitel finden Sie Informationen zur Programmierung Ihres Kassensystems. Passen Sie die vorkonfigurierten Funktionen an Ihre individuellen Ansprüche an, um das Kassensystem optimal nutzen zu können. Sie können Ihr Kassensystem direkt über die Bildschirmtastatur programmieren.

Datum und Uhrzeit programmieren

Das Datum, die Uhrzeit sowie die Zeitzone müssen korrekt eingestellt sein, damit alle Kassenfunktionen optimal funktionieren.

Sie müssen die Einstellungen direkt im Android-Betriebssystem vornehmen:

Vorgehen:

1. Öffnen Sie die Einstellungen und wählen Sie die Menüpunkte [System] ➔ [Datum & Uhrzeit] aus.
2. Stellen Sie das Datum und die Uhrzeit ein:
 - Aktivieren Sie **Automatisch**, um die Zeit und das Datum des Kassensystems mit dem Netzwerk zu synchronisieren.
 - Deaktivieren Sie **Automatisch**, um Zeit und Datum manuell einzustellen.
3. Stellen Sie die korrekte Zeitzone ein. Klicken Sie dazu auf die Schaltfläche [Zeitzone auswählen] und wählen Sie aus der Liste Ihre Zeitzone aus.
4. Ändern Sie das Zeitformat:
 - Aktivieren Sie **24-Stunden-Format**, um Zeiten im 24-Stunden-Format anzuzeigen.
 - Deaktivieren Sie **24-Stunden-Format**, um Zeiten im 12-Stunden-Format anzuzeigen.

Bediener programmieren

Der Bediener ist die Person, die am Kassensystem arbeitet und Buchungen durchführt. Bevor ein Verkaufsvorgang gestartet werden kann, muss ein Bediener am Kassensystem angemeldet werden. Dadurch können Umsätze und Aktionen in den Berichten jedem einzelnen Bediener zugeordnet werden.

Am Kassensystem sind 30 Bediener vorprogrammiert. Die Bediener 1-6 & 8-30 dienen zur Bedienung des Kassensystems. Für diese Bediener können individuelle Namen und Passwörter vergeben werden.

Der Bediener 7 dient zu Test- und Schulungszwecken. Wird dieser Bediener „Training“ angemeldet, wechselt das Kassensystem in den Trainingsmodus. Im Trainingsmodus können alle Funktionen des Kassensystems beliebig getestet werden, ohne die Umsätze in den Berichten zu verbuchen. Die Umsatzeinlagerung werden nicht verändert, alle Zähler bleiben konstant. Im Trainingsmodus sind alle Bons mit der Aufschrift „Training“ gekennzeichnet. Er bleibt solange aktiv, bis der Bediener „Training“ wieder abgemeldet wird.

Um einen Bediener am Kassensystem anmelden zu können muss für diesen ein Passwort programmiert werden.

Vorgehen:

1. Drücken Sie die Schaltfläche ☰ und wählen Sie die Menüpunkt [Programmierung] aus.
2. Drücken Sie die Schaltfläche **Type**.
3. Wählen Sie den Menüpunkt [Bediener] aus.

- Die Eingabemaske für den Bediener 1 wird angezeigt.

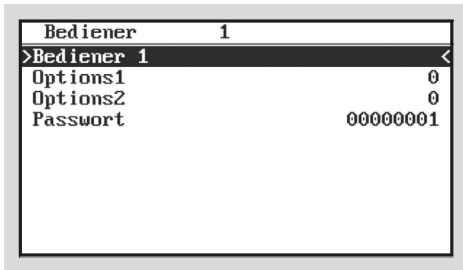

4. Navigieren Sie zum gewünschten Bediener:

- Um die Bediener durchzuschalten, drücken Sie wiederholt die Schaltfläche ##.
- Um den Bediener direkt über die Bedienernummer anzuwählen, geben Sie über die **Bildschirmtastatur** die Bedienernummer ein und drücken Sie die Schaltfläche ##.
- Die Eingabemaske für den gewünschten Bediener wird angezeigt.

5. Programmieren Sie den Namen des Bedieners:

- Wählen Sie den Menüpunkt [Name:] mit den Tasten ↑ / ↓ aus.
- Geben Sie einen Namen für den Bediener über die **Bildschirmtastatur** ein (☰ S. 24).
- Drücken Sie die Taste **Enter**, um die Eingabe zu bestätigen.

6. Programmieren Sie das Passwort des Bedieners:

- Wählen Sie den Menüpunkt [Passwort:] mit den Tasten ↑ / ↓ aus.
- Geben das Passwort über die **Bildschirmtastatur** ein und drücken Sie die Taste **Enter**, um die Eingabe zu bestätigen oder stecken Sie einen **Kellner-Schlüssel** an das Kellner-Schloss.

HINWEIS

Die weiteren Einstelloptionen [Options1] und [Options2:] sind für spezielle Kassenfunktionen vorgesehen und sollten nur von einem qualifizierten Fachhändler programmiert werden!

7. Drücken Sie die Taste **Type**, um die Programmierung abzuschließen und zum vorherigen Menüeintrag zurück zu kehren.
- Der Bediener ist ordnungsgemäß programmiert.

Steuern programmieren

Sie können bis zu 7 verschiedene Steuerraten im Kassensystem einstellen.

In der vorinstallierten Standardkonfiguration der QUORION-Kassen sind folgende Steuersätze voreingestellt:

MwSt-Nr.	Bezeichnung	Rate
1	MwSt 1	19 %
2	MwSt 2	7 %
3	MwSt 3	10,7 %
4	MwSt 4	5,5 %
5	MwSt 5	nicht steuerbar
6	MwSt 6	steuerfrei
7	MwSt 7	Steuer nicht ermittelbar

Wenn Sie die voreingestellten Steuerraten ändern wollen, gehen Sie wie folgt vor:

Vorgehen:

1. Drücken Sie die Schaltfläche ☰ und wählen Sie die Menüpunkt [Programmierung] aus.
2. Drücken Sie die Schaltfläche **Type**.
3. Wählen Sie den Menüpunkt [MwSt] aus.

- Die Eingabemaske für den MwSt 1 wird angezeigt.

MwSt	1
>MwSt 1	<
Rate%	19.00
Exempt	0.00
Options1	45
Options2	0
Print1	1234567
Print2	0

4. Navigieren Sie zum gewünschten Steuersatz:

- Um die Steuersätze durchzuschalten, drücken Sie wiederholt die Schaltfläche ##.
- Um einen Steuersatz direkt über die Bedienernummer anzuwählen, geben Sie über die **Bildschirmtastatur** die Steuernummer ein und drücken Sie die Schaltfläche ##.
- Die Eingabemaske für den gewünschten Steuersatz wird angezeigt.

5. Programmieren Sie den Namen:

- Wählen Sie den Menüpunkt [Name:] mit den Tasten ↑ / ↓ aus.
- Geben Sie einen Namen für den Steuersatz über die **Bildschirmtastatur** ein (📖 S. 24).
- Drücken Sie die Taste **Enter**, um die Eingabe zu bestätigen.

6. Programmieren Sie die Steuerrate:

- Wählen Sie den Menüpunkt [Rate%:] mit den Tasten ↑ / ↓ aus.
- Geben Sie die Steuerrate (nur Ziffern) über die **Bildschirmtastatur** ein.
- Drücken Sie die Taste **Enter**, um die Eingabe zu bestätigen.

7. Drücken Sie die Taste **Type**, um die Programmierung abzuschließen und zum vorherigen Menüeintrag zurück zu kehren.

- Die Steuerrate ist ordnungsgemäß programmiert.

Obergruppen programmieren

Obergruppen dienen zur Kategorisierung von Warengruppen während der Berichterstellung. Über die Obergruppen können Sie keine Artikel auswählen bzw. registrieren. Im Kassensystem sind 10 Obergruppen vorkonfiguriert. Dadurch können Sie zum Beispiel alle Warengruppen, die Getränke umfassen unter der Obergruppe "Getränke" und alle Warengruppen, die Speisen enthalten unter der Obergruppe "Speisen" zusammenfassen.

Vorgehen:

1. Drücken Sie die Schaltfläche ≡ und wählen Sie die Menüpunkt [Programmierung] aus.
2. Drücken Sie die Schaltfläche **Type**.
3. Wählen Sie den Menüpunkt [Obergruppen] aus.
 - Die Eingabemaske für den Obergruppe 1 wird angezeigt.

Obergr.	1
>Speisen	<
Options1	0
Options2	0

4. Navigieren Sie zur gewünschten Obergruppe:

- Um die Obergruppen durchzuschalten, drücken Sie wiederholt die Schaltfläche ##.

- Um eine Obergruppe direkt über die Obergruppennummer anzuwählen, geben Sie über die **Bildschirmstatur** die Obergruppennummer ein und drücken Sie die Schaltfläche **##**.
- Die Eingabemaske für die gewünschte Obergruppe wird angezeigt.

5. Programmieren Sie den Namen:

- Wählen Sie den Menüpunkt [Name:] mit den Tasten **↑ / ↓** aus.
- Geben Sie einen Namen für die Obergruppe über die **Bildschirmstatur** ein (📖 S. 24).

6. Drücken Sie die Taste **Type**, um die Programmierung abzuschließen und zum vorherigen Menüeintrag zurück zu kehren.

- Die Obergruppe ist ordnungsgemäß programmiert.

Warengruppen programmieren

Warengruppen dienen zur Kategorisierung von Artikeln. So können beispielsweise alle Fischgerichte unter der Warengruppe "Fischgerichte" gruppiert werden. Wenn Sie Artikel einer passenden Warengruppe zuordnen, können Sie diese im Registriermodus schnell und intuitiv über die entsprechende Warengruppe suchen und registrieren.

Wenn Sie Warengruppen programmieren wollen, gehen Sie wie folgt vor:

Vorgehen:

- 1.** Drücken Sie die Schaltfläche **≡** und wählen Sie die Menüpunkt [Programmierung] aus.
- 2.** Drücken Sie die Schaltfläche **Type**.
- 3.** Wählen Sie den Menüpunkt [Warengruppen] aus.
 - Die Eingabemaske für den Warengruppe 1 wird angezeigt.

Warengr.	3
>WEIN	
Obergr.	2
Options1	7
Options2	0
Limit	0
Print1	1234567
Print2	0
MwSt	1
KP	0

4. Navigieren Sie zur gewünschten Warengruppe:

- Um die Warengruppen durchzuschalten, drücken Sie wiederholt die Schaltfläche **##**.
- Um eine Warengruppe direkt über die Warengruppennummer anzuwählen, geben Sie über die **Bildschirmstatur** die Warengruppennummer ein und drücken Sie die Schaltfläche **##**.
- Die Eingabemaske für die gewünschte Warengruppe wird angezeigt.

5. Programmieren Sie den Namen:

- Wählen Sie den Menüpunkt [Name:] mit den Tasten **↑ / ↓** aus.
- Geben Sie einen Namen für die Warengruppe über die **Bildschirmstatur** ein (📖 S. 24).
- Drücken Sie die Taste **Enter**, um die Eingabe zu bestätigen.

6. Programmieren Sie eine Obergruppe:

- Wählen Sie den Menüpunkt [Obergruppe:] mit den Tasten **↑ / ↓** aus.
- Geben Sie die Obergruppennummer (nur Ziffern) über die **Bildschirmstatur** ein.
- Drücken Sie die Taste **Enter**, um die Eingabe zu bestätigen.

7. Programmieren Sie eine Steuerrate:

- Wählen Sie den Menüpunkt [MwSt] mit den Tasten **↑ / ↓** aus.

- Geben Sie die Nummer (nur Ziffern) der gewünschten Steuerrate über die **Bildschirmtastatur** ein.
- Drücken Sie die Taste **Enter**, um die Eingabe zu bestätigen.

HINWEIS

Die weiteren Einstelloptionen, wie [Options1] oder [Print2] sind für spezielle Kas- senfunktionen vorgesehen und sollten nur von einem qualifizierten Fachhändler pro- grammiert werden!

8. Drücken Sie die Taste **Type**, um die Pro- grammierung abzuschließen und zum vorherigen Menüeintrag zurück zu keh- ren.
- Die Warengruppe ist ordnungsgemäß programmiert.

Artikel programmieren

Wenn Sie Artikel fest in Ihr Kassensystem programmieren wollen, muss jedem Artikel mindestens ein Preis, eine Warengruppe und eine PLU-Nummer zugeordnet werden. Sie können die Artikelnummer manuell oder mit einem Barcode-Scanner erstellen. Option- al können Sie Ihren Artikeln auch einen individuellen Namen vergeben.

Vorgehen:

1. Drücken Sie die Schaltfläche **≡** und wählen Sie die Menüpunkt [Program- mierung] aus.
2. Drücken Sie die Schaltfläche **Type**.
3. Wählen Sie den Menüpunkt [Artikel] aus.
 - Die Eingabemaske für den Artikel 1 wird angezeigt.

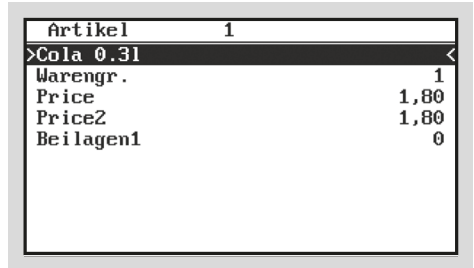

4. Navigieren Sie zum gewünschten Arti- kel:
 - Um die Artikel durchzuschalten, drücken Sie wiederholt die Schalt- fläche **##**.
 - Um einen Artikel direkt über die Artikelnummer anzuwählen, geben Sie über die **Bildschirmtastatur** die Artikelnummer ein und drücken Sie die Schaltfläche **##**.

Die Eingabemaske für den ge- wünschsten Artikel wird angezeigt.
5. Programmieren Sie die Änderungen.
6. Drücken Sie die Taste **Type**, um die Pro- grammierung abzuschließen und zum vorherigen Menüeintrag zurück zu keh- ren.
 - Der Artikel ist ordnungsgemäß bearbei- tet.

Fremdwährungen programmieren

Zusätzlich zur Hauptwährung (€) kann das Kassensystem mehrere Fremdwährungen verwalten, die alle separat in den Berichten abgespeichert werden. Im Kassensystem sind folgende Fremdwährungen vorpro- grammiert:

Kürzel	Bezeichnung	Rate: 1€ =
EUR	Euro	1,00000 €
USD	US-Dollar	1,19000 \$

Wenn Sie die Wechselkursrate anpassen möchten, gehen Sie wie folgt vor:

Vorgehen:

1. Drücken Sie die Schaltfläche **☰** und wählen Sie die Menüpunkt [Programmierung] aus.
2. Drücken Sie die Schaltfläche **Type**.
3. Wählen Sie den Menüpunkt [Währ] aus.
 - Die Eingabemaske für Währung 1 wird angezeigt.

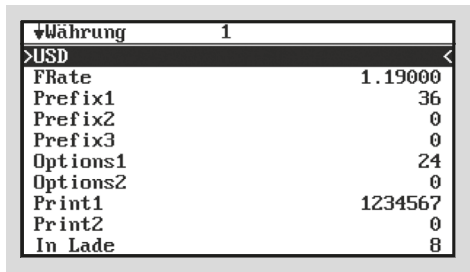

4. Navigieren Sie zur gewünschten Fremdwährung:
 - Um die Fremdwährungen durchzuschalten, drücken Sie wiederholt die Taste **##**.
 - Um eine Fremdwährung direkt über die Währungsnummer anzuwählen, geben Sie über die **Zifferntasten** die Währungsnummer ein und drücken Sie die Taste **##**.
 - Die Eingabemaske für die gewünschte Fremdwährung wird angezeigt.
5. Programmieren Sie die Wechselkursrate der Fremdwährung:
 - Wählen Sie den Menüpunkt [FRate] mit den Tasten **↑ / ↓** aus.
 - Geben Sie einen Wert für die Wechselkursrate über die **Bildschirmstatur** ein (📖 S. 24).
 - Drücken Sie die Taste **Enter**, um die Eingabe zu bestätigen.

HINWEIS

Die weiteren Einstelloptionen, wie [Prefix1:] oder [Option2:] usw. sind für spezielle Kassenfunktionen vorgesehen und sollten nur von einem qualifizierten Fachhändler programmiert werden!

6. Drücken Sie die Taste **Type**, um die Programmierung abzuschließen und zum vorherigen Menüeintrag zurück zu kehren.
 - Die Wechselkursrate ist ordnungsgemäß geändert.

HINWEIS

Wenn Sie eine nicht vorprogrammierte Fremdwährung benötigen, dann kontaktieren Sie Ihren lokalen Fachhändler.

Kopf- & Fußzeile programmieren

Die Kopf- und Fußzeilen des Kassen-Bons lassen sich durch Texte anpassen. Für den Kopf- und Fußtext sind je 20 Zeilen vorprogrammiert, die individuell angepasst werden können. Der Text wird immer zentriert ausgedruckt. Nutzen Sie die Kopfzeilen um Informationen, wie Firmenname, Adresse, Kontaktdaten oder Steuernummer, auf Ihren Bon zu drucken. Nutzen Sie die Fußzeile um Informationen, wie Werbetexte oder Aktionen, auf Ihren Bon zu drucken.

Vor dem eigentlichen Text muss eine Ziffer zum Einstellen des Schriftschnittes eingegeben werden (A):

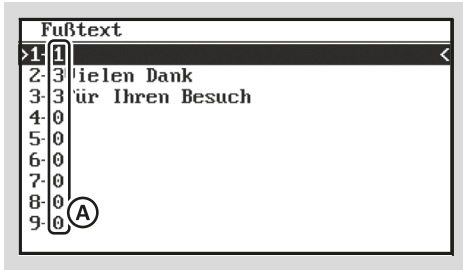

Ziffer	Funktion
0	Gesamte Zeile wird gelöscht
1	Standardschrift
2	Doppelte Schriftbreite
3	Doppelte Schrifthöhe
4	Doppelte Schriftgröße

HINWEIS

Programmieren Sie die „0“ als Ziffer zum Einstellen des Schriftschnittes, wird die komplette Zeile sowie alle nachfolgenden Zeilen vom Bonausdruck gelöscht.

Vorgehen:

1. Drücken Sie die Taste **≡** und wählen Sie die Menüpunkte [Programmierung] ➔ [Kopftext]/[Fußtext] aus.
 - Die Eingabemaske für den Kopftext/Fußtext wird angezeigt.
2. Wählen Sie mit den Tasten **↑ / ↓** die Zeile aus, die Sie programmieren möchten.
3. Geben Sie über die **Tastatur** eine Ziffer zum Einstellen des Schriftschnittes ein (siehe Tabelle vorherige Seite).
4. Geben Sie über die **Bildschirmtastatur** die gewünschten Informationen ein (📖 S. 24).
5. Drücken Sie die Taste **Enter**.
 - Die Eingabe wird gespeichert.

6. Wenn Sie weitere Zeilen programmieren möchten, wiederholen Sie die Schritte 2-5.
7. Drücken Sie die Taste **Type**, um die Programmierung abzuschließen und zum vorherigen Menüeintrag zurück zu kehren.
 - Der Kopftext/Fußtext ist ordnungsgemäß programmiert.

Weitere Programmierungen

In dieser Betriebsanleitung sind die wesentlichen Informationen zur Programmierung der grundlegenden Funktionen der Werkskonfiguration im Auslieferungszustand. Am Kassensystem können viele weitere Funktionen programmiert werden. Für weitere Informationen wenden Sie sich an Ihren Fachhändler.

Registrierung

In diesem Kapitel finden Sie Informationen zur grundlegenden Bedienung Ihres Kassensystems. Standardmäßig befindet sich das Kassensystem im Registriermodus. Im Registriermodus erfolgt das Erfassen von Registrierungen mit dem Kassensystem.

Bediener anmelden/ abmelden

Bevor ein Verkaufsvorgang gestartet werden kann, muss ein Bediener am Kassensystem angemeldet werden. Die Anmeldung eines Bedieners kann per Passwort-Eingabe oder per Kellner-Schlüssel erfolgen.

Bediener per Passwort-Eingabe anmelden/abmelden

Um einen Bediener per Passworteingabe anzumelden, gehen Sie wie folgt vor:

Vorgehen:

1. Drücken Sie die Schaltfläche **Bediener** und wählen Sie den gewünschten Bediener aus.
 - Die Meldung „Bitte Code eingeben“ wird angezeigt.
2. Geben Sie über die **Zifferntasten** das Passwort ein.

HINWEIS

In der Standardkonfiguration entspricht das Passwort der Bedienernummer. Dieses Passwort sollte für jeden Bediener individuell programmiert werden (📖 "Bediener programmieren", S. 27).

3. Drücken Sie die Taste **Bediener**.
 - Der Bediener wird angezeigt.
 - Der Bediener ist ordnungsgemäß angemeldet.

Um einen Bediener per Passworteingabe abzumelden, gehen Sie wie folgt vor:

Vorgehen:

1. Drücken Sie die Zifferntaste **0**.
2. Drücken Sie die Schaltfläche **BEDIENER**.
 - In der Bedieneranzeige wird die Meldung "E13-Bediener anmelden" angezeigt.
 - Der Bediener ist ordnungsgemäß abgemeldet.

Bediener per Kellner-Schlüssel anmelden/abmelden

Um einen Bediener per Kellner-Schlüssel anzumelden, gehen Sie wie folgt vor:

Vorgehen:

- Stecken Sie den Kellner-Schlüssel an das Kellner-Schloss.
- Der Bediener ist ordnungsgemäß angemeldet.

HINWEIS

Um einen Bediener per Kellner-Schlüssel an- bzw. abzumelden muss für diesen Bediener zuvor ein Kellner-Schlüssel programmiert werden (📖 "Bediener programmieren", S. 27).

Um einen Bediener per Kellner-Schlüssel abzumelden, gehen Sie wie folgt vor:

Vorgehen:

- Entfernen Sie den Kellner-Schlüssel vom Kellner-Schloss.
- Der Bediener ist ordnungsgemäß abgemeldet.

Artikel registrieren

Ihr Kassensystem bietet verschiedene Möglichkeiten um Artikel zu registrieren.

Programmierten Artikel registrieren

Bei der Registrierung eines programmierten Artikels werden die Bezeichnung des Artikels und der Preis aus dem Speicher des Kassensystems abgerufen. Das Kassensystem bietet verschiedene Möglichkeiten programmierte Artikel zu registrieren.

Vorgehen:

- Um einen Artikel über seine Artikelnummer zu registrieren, geben Sie über die **Zifferntasten** die Artikelnummer (PLU) ein und drücken Sie die Schaltfläche **Artikel**.
- Um einen Artikel mit einem Barcode-Scanner zu registrieren, scannen Sie den Barcode.
- Um einen Artikel über seinen Namen zu registrieren, drücken Sie, ohne vorherige Eingabe einer Artikelnummer, die Schaltfläche **Artikel**. Wählen Sie mit den Tasten **↑ / ↓** einen Artikel aus.
- Um einen Artikel über die Warengruppen-Liste zu registrieren, drücken Sie die Schaltfläche **Warengruppen**. Wählen Sie in der Warengruppen-Liste mit den Tasten **↑ / ↓** die Warengruppe des Artikels aus und wählen Sie in der Artikel-Liste mit den Tasten **↑ / ↓** den Artikel aus.

- Um einen Artikel über die vorprogrammierten Warengruppentasten zu registrieren, drücken Sie die entsprechende **Warengruppentaste** unterhalb der Bedieneranzeige und wählen Sie in der Artikel-Liste mit den Tasten **↑ / ↓** den Artikel aus.
- Um einen Artikel über die Direkt-Auswahltasten zu registrieren, drücken Sie die entsprechende **Direkt-Auswahltaste**.

HINWEIS

Wenn Sie den Artikeln 1-25 einen Preis zuweisen, können Sie direkt durch Drücken der entsprechenden Direkt-Auswahltaste die Artikel 1-25 registrieren.

- Um einen Artikel mit freier Preiseingabe zu registrieren, geben Sie den Preis über die **Zifferntasten** ein und drücken Sie eine **Direkt-Auswahltaste**.

HINWEIS

Um die Direkt-Auswahltasten zur freien Preiseingabe zu verwenden, muss dem Artikel ein Preis von **0 €** zugewiesen sein.

Artikel mehrfach registrieren

Verwenden Sie die Schaltfläche **x**, um einen Artikel mehrfach zu registrieren.

Vorgehen:

1. Geben Sie über die **Zifferntasten** die Menge ein.
 2. Drücken Sie die Schaltfläche **x**.
 3. Registrieren Sie den Artikel (📖 "Programmierten Artikel registrieren", S. 35).
- Der registrierte Artikel sowie die Menge wird angezeigt und gedruckt.

Zahlungsart registrieren

Jeder Verkaufsvorgang wird durch die Eingabe des Zahlbetrags und der zugehörigen Zahlungsart abgeschlossen. In Ihrem Kassensystem sind die Zahlungsarten „Bar“, „Karte“ und „Gutscheine“ vorprogrammiert. Sie können einen Verkaufsvorgang mit einer einzelnen Zahlungsart oder mit verschiedenen Zahlungsarten abschließen.

Wenn der Zahlbetrag den Verkaufsbetrag übersteigt, zeigt das Kassensystem das Rückgeld an. Unterschreitet der Zahlbetrag den Verkaufsbetrag, zeigt das Kassensystem den Restbetrag mit der Meldung „Offen“ an.

Einzelne Zahlungsart registrieren

Wollen Sie den Verkaufsvorgang mit einer einzelnen Zahlungsart abschließen, gehen Sie wie folgt vor:

Voraussetzung:

- mindestens 1 Artikel ist registriert.
- Der Verkaufsvorgang ist nicht durch eine Zahlungsart abgeschlossen.

Vorgehen:

1. Drücken Sie die Schaltfläche **Zwischensumme**.
 - Der fällige Zahlbetrag wird angezeigt.
2. Registrieren Sie eine Zahlungsart:
 - Um eine Barzahlung zu registrieren, geben Sie über die **Zifferntasten** den Zahlbetrag ein, den Sie vom Kunden erhalten haben und drücken Sie die Schaltfläche **Bar**.
 - Um eine Kartenzahlung zu registrieren, geben Sie über die **Zifferntasten** den Zahlbetrag ein, den Sie vom Kunden erhalten haben und drücken Sie die Schaltfläche **Karte**.

- Um einen Gutschein einzulösen, geben Sie über die **Zifferntasten** den Betrag des Gutscheines ein. Drücken Sie die Taste **x**. Drücken Sie die Schaltfläche **Gutschein** und wählen Sie im Menü "Gutscheine" den Menüpunkt [Gutschein Einlösung 19%] oder [Gutschein Einlösung 0%] aus.

HINWEIS

Beachten Sie beim Umgang mit Gutscheinen die gesetzlichen Vorgaben (📖 "Gutscheine ausstellen", S. 39).

- Die Zahlung ist ordnungsgemäß registriert.

Verschiedene Zahlungsarten registrieren

Wollen Sie den Verkaufsvorgang mit verschiedenen Zahlungsarten (Bar, Karte, Gutschein) abschließen, gehen Sie wie folgt vor:

Voraussetzung:

- mindestens 1 Artikel ist registriert.
- Der Verkaufsvorgang ist nicht durch eine Zahlungsart abgeschlossen.

Vorgehen:

1. Drücken Sie die Schaltfläche **Zwischensumme**.
 - Der fällige Zahlbetrag wird angezeigt.
2. Geben Sie über die **Zifferntasten** den Zahlbetrag für die erste Zahlungsart ein, den Sie vom Kunden erhalten haben.
3. Drücken Sie die Schaltfläche für die erste Zahlungsart.
 - Der offene Zahlbetrag wird angezeigt.
4. Geben Sie über die **Zifferntasten** den Restbetrag ein.

5. Drücken Sie die Schaltfläche für eine weitere Zahlungsart.
- Die Zahlung ist ordnungsgemäß registriert.

Zahlung in Fremdwährung registrieren

Zusätzlich zur Hauptwährung kann das Kassensystem mehrere Fremdwährungen verwalten, die alle separat in den Berichten abgespeichert werden.

HINWEIS

Im Kassensystem sind Euro (€) als Hauptwährung sowie 1 weitere Fremdwährungen vorprogrammiert. Benötigen Sie weitere Fremdwährungen, wenden Sie sich bitte an Ihren lokalen Fachhändler.

Voraussetzung:

- mindestens 1 Artikel ist registriert.
- Der Verkaufsvorgang ist nicht durch eine Zahlungsart abgeschlossen.

Vorgehen:

1. Drücken Sie die Schaltfläche **Währungen**.
 - Das Menü "Währungen" wird angezeigt.
2. Wählen Sie den Menüeintrag der gewünschten Fremdwährung aus.
 - Der fällige Zahlbetrag wird in der Fremdwährung angezeigt.
3. Schließen Sie den Verkaufsvorgang mit einer Zahlungsart ab (☞ "Zahlungsart registrieren", S. 36).
 - Die Zahlung in Fremdwährung ist ordnungsgemäß registriert.

Abschläge registrieren

Abschläge sind prozentuale oder betragsmäßige Preisnachlässe auf einzelne Artikel oder auf die Gesamtsumme des Bons.

Abschlag auf einzelnen Artikel geben

Voraussetzung:

- mindestens 1 Artikel ist registriert.
- Der Verkaufsvorgang ist nicht durch eine Zahlungsart abgeschlossen.

Vorgehen:

1. Geben Sie über die **Zifferntasten** den Wert des Abschlages ein.
2. Drücken Sie die Schaltfläche **Auf/Abschlag** und wählen Sie die Art des Abschlages aus:
 - Um einen prozentualen Abschlag zu registrieren, wählen Sie den Menüpunkt [Abschlag %] aus.
 - Um einen betragsmäßigen Abschlag zu registrieren, wählen Sie den Menüpunkt [Abschlag €] aus.
3. Schließen Sie den Verkaufsvorgang mit einer Zahlungsart ab.
 - Der Abschlag ist ordnungsgemäß registriert.

HINWEIS

Der Abschlag auf einen einzelnen Artikel muss unmittelbar nach der Registrierung des Artikel registriert werden.

Abschlag auf Gesamtsumme geben

Voraussetzung:

- Mindestens 1 Artikel sind registriert.
- Der Verkaufsvorgang ist nicht durch eine Zahlungsart abgeschlossen.

Vorgehen:

1. Drücken Sie die Schaltfläche **Zwischensumme**.
 - Der fällige Zahlbetrag wird angezeigt.
2. Geben Sie über die **Zifferntasten** den Wert des Abschlages ein.
3. Drücken Sie die Schaltfläche **Auf/Ab-schlag** und wählen Sie die Art des Abschlages aus:
 - Um einen prozentualen Abschlag zu registrieren, wählen Sie den Menüpunkt [Abschlag %] aus.
 - Um einen betragsmäßigen Abschlag zu registrieren, wählen Sie den Menüpunkt [Abschlag €] aus.
4. Schließen Sie den Verkaufsvorgang mit einer Zahlungsart ab.
 - Der Abschlag ist ordnungsgemäß registriert.

Aufschläge registrieren

Aufschläge sind prozentuale oder betragsmäßige Preiserhöhungen auf einzelne Artikel oder auf die Gesamtsumme des Bons.

Aufschlag auf einzelnen Artikel geben**Voraussetzung:**

- Mindestens 1 Artikel ist registriert.
- Der Verkaufsvorgang ist nicht durch eine Zahlungsart abgeschlossen.

Vorgehen:

1. Geben Sie über die **Zifferntasten** den Wert des Aufschlages ein.
2. Drücken Sie die Schaltfläche **Auf/Ab-schlag** und wählen Sie die Art des Aufschlages aus:
 - Um einen prozentualen Aufschlag zu registrieren, wählen Sie den Menüpunkt [Aufschlag %] aus.

- Um einen betragsmäßigen Aufschlag zu registrieren, wählen Sie den Menüpunkt [Aufschlag €] aus.
3. Schließen Sie den Verkaufsvorgang mit einer Zahlungsart ab.
 - Der Aufschlag ist ordnungsgemäß registriert.

HINWEIS

Der Aufschlag auf einen einzelnen Artikel muss unmittelbar nach der Registrierung des Artikel registriert werden.

Aufschlag auf Gesamtsumme geben**Voraussetzung:**

- Mindestens 1 Artikel ist registriert.
- Der Verkaufsvorgang ist nicht durch eine Zahlungsart abgeschlossen.

Vorgehen:

1. Drücken Sie die Schaltfläche **Zwischensumme**.
 - Der fällige Zahlbetrag wird angezeigt.
2. Geben Sie über die **Zifferntasten** den Wert des Aufschlages ein.
3. Drücken Sie die Schaltfläche **Auf/Ab-schlag** und wählen Sie die Art des Aufschlages aus:
 - Um einen prozentualen Aufschlag zu registrieren, wählen Sie den Menüpunkt [Aufschlag %] aus.
 - Um einen betragsmäßigen Rabatt zu registrieren, wählen Sie den Menüpunkt [Aufschlag €] aus.
4. Schließen Sie den Verkaufsvorgang mit einer Zahlungsart ab.
 - Der Aufschlag ist ordnungsgemäß registriert.

Ein-/Auszahlungen registrieren

Auszahlungen registrieren

Verwenden Sie die Funktion „Auszahlung“, um aus der Kassenlade entnommenes Geld zu registrieren, z.B. für die Entnahme von Wechselgeld oder Bezahlung eines Lieferanten.

Vorgehen:

1. Geben Sie über die **Zifferntasten** den Auszahlungsbetrag ein.
 2. Drücken Sie die Schaltfläche **Ein/Auszahlung** und wählen Sie mit den Menüpunkt [Auszahlung] aus.
- Die Barauszahlung ist ordnungsgemäß registriert.

Einzahlungen registrieren

Verwenden Sie die Funktion „Einzahlung“, um in die Kassenlade eingezahltes Geld zu registrieren, z.B. für das Einzahlen von Wechselgeld oder bezahlte Rechnungen von Kunden.

Vorgehen:

1. Geben Sie über die **Zifferntasten** den Einzahlungsbetrag ein.
 2. Drücken Sie die Schaltfläche **Ein/Auszahlung** und wählen Sie mit den Menüpunkt [Einzahlung] aus.
- Die Bareinzahlung ist ordnungsgemäß registriert.

Gutscheine ausstellen

Verwenden Sie die Funktion „Gutschein verkaufen“, wenn Sie Gutscheine ausstellen möchten.

Damit die Umsatzsteuer richtig erfasst und abgeführt werden kann, muss laut gesetzlichen Vorgaben zwischen Einzweck- und Mehrzweckgutscheinen unterschieden werden:

- Bei Einzweckgutscheinen fällt die Umsatzsteuer bereits mit Ausstellen des Gutscheins an.
- Bei Mehrzweckgutscheinen fällt die Umsatzsteuer erst mit dem Einlösen des Gutscheins an.

Für diese beiden Gutscheinararten sind unterschiedliche Warengruppen im Kassensystem angelegt.

WG-Nr.	Bezeichnung/Funktion
97	Gutschein Verkauf 19%
98	Gutschein Einlösung 19%
99	Gutschein Verkauf 0%
100	Gutschein Einlösung 0%

Wollen Sie einen Gutschein ausstellen, gehen Sie wie folgt vor:

Vorgehen:

1. Geben Sie über die **Zifferntasten** den Betrag des Gutscheins ein.
 2. Drücken Sie die Schaltfläche **Gutscheine** und wählen Sie den Menüpunkt [Gutschein Verkauf 19%] oder [Gutschein Verkauf 0%] aus.
 3. Schließen Sie den Verkaufsvorgang mit einer Zahlungsart ab.
- Der Verkauf des Gutscheines ist ordnungsgemäß registriert.

Kontofunktionen registrieren

Die Konto-Funktionen dienen dazu mehrere offene Rechnungen gleichzeitig zu verwalten. Diese Funktionen werden vor allem in der Gastronomie benötigt, um alle Verkaufsvorgänge pro Tisch zwischen zu speichern und zu sortieren. Sie können aber auch im Hotelgewerbe für Zimmerrechnungen oder im Handel für Kundenkonten benutzt werden. Aus diesem Grund unterstützt das Kassensystem 3 voneinander unabhängige Speicher für Tische, Zimmer und Kunden. Die Funktionalitäten ist bei allen 3 Speichern gleich. Sie werden deshalb unter dem Begriff Kontofunktionen zusammengefasst.

Konto öffnen

Um Artikel auf Tische, Zimmer oder Kunden registrieren zu können, müssen die entsprechenden Konten geöffnet werden. Dabei können Sie die jeweiligen Konten direkt über ihre Kontonummer anwählen oder über Auswahllisten bzw. einem vorprogrammierten visuellen Tischplan (nur für Tische) auswählen.

Vorgehen:

- Um ein Konto über seine Kontonummer direkt anzuwählen, geben Sie über die **Zifferntasten** die Kontonummer ein und drücken Sie die Schaltfläche **Tisch/Zimmer/Kunde**.
- Um ein Konto über eine Auswahlliste auszuwählen, drücken Sie, ohne vorherige Eingabe einer Nummer, die Schaltfläche **Tisch/Zimmer/Kunde** und wählen Sie mit den Schaltflächen **↑ / ↓** die gewünschte Kontonummer aus.
- ☑ Die Kontonummer und der aktuelle Saldo werden angezeigt.

Konto ohne Abrechnung schließen

Vorgehen:

- Um ein Konto ohne Abrechnung zu schließen, drücken Sie die Schaltfläche **Tisch/Zimmer/Kunde**.
- ☑ Das Konto ist ordnungsgemäß geschlossen.

Konto direkt mit Zahlungsart abrechnen

Um ein Konto direkt mit einer Zahlungsart abzurechnen, gehen Sie wie folgt vor:

Voraussetzung:

- ☐ Konto ist geöffnet.

Vorgehen:

1. Drücken Sie die Schaltfläche **Rechnung**.
 - ☑ In der Bedieneranzeige wird "*Rechnung*" angezeigt.
2. Schließen Sie den Abrechnungsvorgang mit einer Zahlungsart ab.
 - ☑ Das Konto ist ordnungsgemäß abgerechnet.

Konto mit Proforma-Rechnung abrechnen

Um ein Konto mit einer Zwischenrechnung abzurechnen, gehen Sie wie folgt vor:

Voraussetzung:

- ☐ Konto ist geöffnet.

Vorgehen:

1. Drücken Sie die Schaltfläche **Rechnung**.
 - ☑ In der Bedieneranzeige wird "*Rechnung*" angezeigt.
2. Drücken Sie die Schaltfläche für das entsprechende Konto (Tisch/Zimmer/Kunde).
 - ☑ Das Konto ist ordnungsgemäß abgerechnet.

Konto separieren

Verwenden Sie die Schaltfläche **Split**, um von einem Konto mehrere getrennte Rechnungen zu erstellen, z.B. wenn die Gäste eines Tisches getrennt zahlen möchten.

Voraussetzung:

- Das entsprechende Konto ist geschlossen.

Vorgehen:

1. Öffnen Sie das entsprechende Konto (📖 "Konto öffnen", S. 40).
 2. Drücken Sie die Schaltfläche **Split**.
 3. Wählen Sie mit den Schaltflächen **↑ / ↓** die gewünschten Artikel aus.
 4. Schließen Sie den Vorgang mit einer Zahlungsart ab oder buchen Sie die gewünschten Artikel auf ein anderes Konto:
 - Um den Vorgang mit einer Zahlungsart abzuschließen, drücken Sie die Schaltfläche **Rechnung**. Geben Sie den Zahlbetrag über die **Zifferntasten** ein und drücken Sie die Schaltfläche für die Zahlungsart.
 - Um die Artikel auf ein anderes Konto zu buchen, geben Sie über die **Zifferntasten** die Kontonummer ein und drücken Sie die Schaltfläche **Tisch/Zimmer/Kunde** oder drücken Sie die Schaltfläche **Tisch/Zimmer/Kunde** und wählen mit den Schaltflächen **↑ / ↓** den gewünschten Tisch aus.
- Die Artikel sind ordnungsgemäß separiert.

Konto transferieren

Verwenden Sie die Schaltfläche **Transfer**, um den kompletten Inhalt eines Kontos auf ein anderes Konto umzubuchen, z.B. um zwei Tischrechnungen zusammen zu legen.

Voraussetzung:

- Das entsprechende Konto ist geschlossen.

Vorgehen:

1. Öffnen Sie das entsprechende Konto (📖 "Konto öffnen", S. 40).
 2. Drücken Sie die Schaltfläche **Transfer**.
 3. Geben Sie über die Zifferntasten die Kontonummer ein und drücken Sie die entsprechende Schaltfläche **Tisch/Zimmer/Kunde** oder drücken Sie die entsprechende Schaltfläche **Tisch/Zimmer/Kunde** und wählen Sie mit den Schaltflächen **↑ / ↓** das entsprechende Konto aus.
- Der Inhalt des Kontos ist ordnungsgemäß transferiert.

Konto übergeben

Um alle Konten zu übergeben, z.B. bei Schichtende, gehen Sie wie folgt vor:

Voraussetzungen:

- Alle Konten sind geschlossen.

Vorgehen:

- Melden Sie den neuen Bediener am Kassensystem an.
- Alle nicht abgerechneten Konten sind ordnungsgemäß übergeben.

Korrekturen

Das Kassensystem bietet verschiedene Möglichkeiten Korrekturen während oder nach dem Verkaufsvorgang vorzunehmen.

Storno

Verwenden Sie die Schaltfläche **Storno**, um registrierte Artikel aus einem offenen Verkaufsvorgang zu löschen.

Voraussetzung:

- mindestens 1 Artikel ist registriert.
- Der Verkaufsvorgang ist nicht durch eine Zahlungsart abgeschlossen.

Vorgehen:

1. Drücken Sie die Schaltfläche **^** und wählen Sie mit den Schaltflächen **^** / **∨** den zu löschenden Eintrag in der Bedieneranzeige aus.
2. Drücken Sie die Schaltfläche **Korrekturen** und wählen Sie mit den Schaltflächen **↑** / **↓** den Menüpunkt [Storno] aus.
 - Die Meldung „Storno“ wird hinter dem zu löschenden Eintrag angezeigt.

HINWEIS

Wenn Sie die Funktion „Storno“ aufrufen ohne vorher einen Artikel anzuwählen, wird der zuletzt registrierte Artikel gelöscht.

- Der Artikel ist ordnungsgemäß gelöscht.

Aufrechnungsstorno

Verwenden Sie die Funktion „Aufrechnungsstorno“, um einen Artikel durch Scannen seines Barcodes zu korrigieren.

Zusätzlich benötigtes Material:

- Barcode-Scanner

Voraussetzung:

- Der zu korrigierende Artikel ist durch Scannen des Barcodes registriert.

Vorgehen:

1. Drücken Sie die Schaltfläche **Korrekturen** und wählen Sie mit den Schaltflächen **↑** / **↓** den Menüpunkt [Aufrechnungsstorno] aus.
2. Scannen Sie den Barcode des Artikels mit einem Barcode-Scanner.
 - Der Artikel ist ordnungsgemäß gelöscht.

Bon-Abbruch

Verwenden Sie die Funktion „Bon-Abbruch“, um alle Registrierungen des aktuellen Bons automatisch zu stornieren.

Voraussetzung:

- Der Verkaufsvorgang ist nicht durch eine Zahlungsart abgeschlossen.

Vorgehen:

- Drücken Sie die Schaltfläche **Korrekturen** und wählen Sie mit den Schaltflächen **↑** / **↓** den Menüpunkt [Bon-Abbruch] aus.
- Alle Registrierungen sind ordnungsgemäß gelöscht.

Rückgabe

Verwenden Sie die Funktion „Rückgabe“, um:

- einen einzelnen Artikel zurückzunehmen und den Kaufpreis zu erstatten
- **eine abgeschlossene, fehlerhafte Registrierung zu korrigieren**
- einen ausgestellten Gutschein zu korrigieren oder zu stornieren.

Vorgehen:

1. Drücken Sie die Schaltfläche **Korrekturen** und wählen Sie mit den Schaltflächen \uparrow / \downarrow den Menüpunkt [Rückgabe] aus.
 - Die Meldung „Rückgabe“ wird angezeigt.
2. Registrieren Sie den Artikel, der zurückgenommen werden soll (📖 "Artikel registrieren", S. 35).
3. Schließen Sie den Vorgang mit einer Zahlungsart ab (📖 "", S. 36)
 - Die Rückgabe ist ordnungsgemäß registriert.

Dauer-Rückgabe

Verwenden Sie die Funktion „Dauer-Rückgabe“, um mehrere Artikel innerhalb eines Verkaufsvorganges zurückzunehmen.

Vorgehen:

1. Drücken Sie die Schaltfläche **Korrekturen** und wählen Sie mit den Schaltflächen \uparrow / \downarrow den Menüpunkt [Dauer-Rückgabe] aus.
 - Die Meldung „Dauer-Rückgabe“ wird angezeigt.
2. Registrieren Sie die Artikel, die zurückgenommen werden sollen (📖 "Artikel registrieren", S. 35).

3. Schließen Sie den Vorgang mit einer Zahlungsart ab (📖 "", S. 36)

- Die Dauer-Rückgabe ist ordnungsgemäß registriert.

Zahlungsart umbuchen

Verwenden Sie die Funktion „Zahlart umbuchen“, um beliebige Beträge von einer Zahlungsart in eine andere Zahlungsart umzubuchen.

Voraussetzung:

- 1 Registrierung ist mit einer Zahlart (z.B. Bar) abgeschlossen.

Vorgehen:

1. Drücken Sie die Schaltfläche **Korrekturen** und wählen Sie mit den Schaltflächen \uparrow / \downarrow den Menüpunkt [Zahlungsart umbuchen] aus.
2. Geben Sie über die **Zifferntasten** den Betrag ein, den Sie umbuchen möchten.
3. Drücken Sie die Schaltfläche der Zahlungsart (z.B. Bar), die Sie korrigieren möchten.
4. Drücken Sie die Schaltfläche der Zahlungsart (z.B. Karte), auf den Sie den Betrag umbuchen möchten.
 - Die Zahlungsart ist ordnungsgemäß umgebucht.

Erweiterte Druckfunktionen

Das Kassensystem bietet Ihnen zahlreiche Möglichkeiten das Druckverhalten Ihres Kassensystems einzustellen und bestimmte Informationen auszudrucken.

Bonausgabe ein-/ausschalten

Verwenden Sie die Schaltfläche **Bon ein/aus**, um die Bonausgabe in den Betriebsmodi „Programmierung (P) und „Registrierung“ (REG) ein- oder auszuschalten.

Voraussetzung:

- Externer Bondrucker ist an das Kassensystem angeschlossen

Vorgehen:

- Drücken Sie die Schaltfläche **Bon ein** in der Statusleiste.
 - In der Bedieneranzeige wird die Meldung „*Bon aus*“ angezeigt.
- Die Bonausgabe ist ordnungsgemäß ausgeschaltet.
- Drücken Sie die Schaltfläche **Bon aus** in der Statusleiste.
 - In der Bedieneranzeige wird die Meldung „*Bon ein*“ angezeigt.
- Die Bonausgabe ist ordnungsgemäß eingeschaltet.

Bon nachträglich ausgeben

Bonkopie ausdrucken

Sie können Bons von abgeschlossenen Verkaufsvorgängen nachträglich ausdrucken. Diese Bons werden mit der Aufschrift „– KOPIE –“ gekennzeichnet.

HINWEIS

Durch Drücken der Schaltfläche **Zwischensumme** unmittelbar nach Abschluss des Verkaufsvorganges, können Sie eine Bonkopie des getätigten Verkaufsvorganges drucken.

Vorgehen:

1. Navigieren Sie zu der gewünschten Registrierung:
 - Um die registrierten Bons durchzuschalten, drücken Sie wiederholt die Schaltfläche **▲**.
 - Um direkt zu einem bestimmten Bon zu springen, geben Sie über die **Zifferntasten** die Bonnummer ein und drücken Sie die Schaltfläche **▲**.
 - Die gewünschte Registrierung wird angezeigt.
2. Drücken Sie die Schaltfläche **Zwischensumme**.
 - Die Bonkopie wird gedruckt.

Nachbon drucken

Ein Nachbon ist ein Bon, der zuvor noch nicht ausgedruckt wurde, weil die Bonausgabe über die Schaltfläche **Bon ein/aus** ausgeschaltet ist.

HINWEIS

Sie können einen Nachbon ausschließlich für den zuletzt durchgeführten Verkaufsvorgang drucken. Für weiter zurückliegende Verkaufsvorgänge, müssen Sie eine Bonkopie drucken.

Voraussetzung:

- Bonausgabe ist ausgeschaltet (📖 S. 44).

Vorgehen:

1. Schließen Sie die Registrierung mit einer Zahlungsart ab.
 2. Drücken Sie die Schaltfläche **Zwischensumme**.
- Der Nachbon wird ordnungsgemäß gedruckt.

Elektronisches Journal ausdrucken

Im Elektronischen Journal werden alle am Kassensystem durchgeführten Aktionen protokolliert. Dadurch können Sie in den Betriebsmodi „X“ (ohne Löschung) sowie „Z“ (mit Löschung) mit Hilfe der nachfolgenden Codes die Boninformationen nachdrucken.

Code	Funktion
101	Ausdruck des letzten Bons
n X 101	Ausdruck der letzten n Bons
0 X 101	Vollständiger Ausdruck des Journals. In Z-Mode mit anschließender Löschung

Vorgehen:

1. Drücken Sie die Schaltfläche **☰** und wählen Sie den Menüpunkt [X-Bericht] oder [Z-Bericht] aus.
 2. Geben Sie über die **Zifferntasten** den gewünschten Code ein (siehe Tabelle oben).
 3. Drücken Sie die Schaltfläche **CR**.
- Das Elektronische Journal wird ordnungsgemäß gedruckt.

Beispiel:

Die letzten 50 Bons nachdrucken.

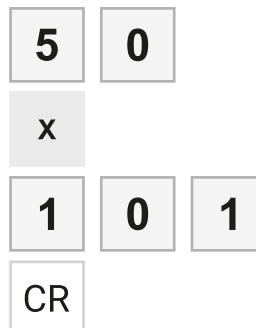

Datensicherung & Datenexport

Im Kassensystem werden alle relevanten Kassendaten gespeichert. Diese können über Berichte visualisiert und für Archivierungszweck in digitaler Form exportiert werden.

Berichte

Das Kassensystem bietet Ihnen eine Vielzahl von Möglichkeiten, um Ihre Verkaufsdaten in Berichten zusammenzufassen. Dazu sind in Ihrem Kassensystem verschiedene Berichtstypen vorkonfiguriert. Die Berichtstypen können sowohl über den Menüpunkt [X-Bericht] sowie den Menüpunkt [Z-Bericht] im Hauptmenü erzeugt werden.

Die Berichtstypen, die Sie über den Menüpunkt [X-Bericht] erstellen, sind Zwischenberichte, die Sie beliebig oft ausdrucken können.

Die Berichtstypen, die Sie über den Menüpunkt [Z-Bericht] erstellen, sind Abschlussberichte und können nur einmal ausgedruckt werden. Nach dem Ausdruck wird der Umsatzspeicher des jeweiligen Berichtstyps gelöscht. Unabhängig vom gewählten Menüpunkt (X oder Z) enthält ein Berichtstyp immer die gleichen Daten.

Übersicht Berichtstypen

Die folgenden Berichtstypen sind im Kassensystem vorprogrammiert:



Berichtstyp	Inhalt
Tagesabschluss	Alle Verkaufsvorgänge eines Tages
Bedienerbericht	Alle Verkaufsvorgänge seit dem letzten Bericht des aktuell angemeldeten Bedieners
Alle Bediener	Alle Verkaufsvorgänge seit dem letzten Bericht gruppiert nach Bedienern
WG-Bericht	Aufsummierte Warengruppen Umsätze geordnet nach Warengruppen

Berichtstyp	Inhalt
Artikelbericht	Alle Artikelumsätze seit dem letzten Bericht geordnet nach Artikeln
Artikel pro WG	Alle Artikelumsätze seit dem letzten Bericht geordnet nach Warengruppen
Umsatz pro Stunde	Gesamtumsatz seit dem letzten Bericht gruppiert nach vollen Stunden (z.B. 10:00-11:00 oder 16:00-17:00)
Umsatz pro Tag	Gesamtumsatz seit dem letzten Bericht gruppiert nach Wochentagen
Umsatz pro Monat	Gesamtumsatz seit dem letzten Bericht gruppiert nach Monatstagen
Umsatz pro Tisch	Gesamtumsatz seit dem letzten Bericht gruppiert nach Tischen
Offene Tische	Übersicht über alle offenen Tischbuchungen
Saldobericht	Bericht über angelegte Tischfunktionen
Wochenbericht	Gesamtumsatz seit dem letzten Bericht gruppiert nach Wochen
Monatsbericht	Gesamtumsatz seit dem letzten Bericht gruppiert nach Monaten
Jahresbericht	Gesamtumsatz seit dem letzten Jahresbericht
Lagerbestand	Artikelbestandsführung
USB Report	Elektr. Journal auf USB kopieren

Berichtstyp	Inhalt
TSE/DSFinV-K/ GoBD Funktionen	Menü für Export von TSE- & DSFinV-K-Daten

Berichte ausgeben

Vorgehen:

- Öffnen Sie das Berichtsmenü:
 - Um einen Zwischenbericht zu erstellen, drücken Sie die Schaltfläche  und wählen Sie den Menüpunkt [X-Bericht] aus.
 - Um einen Abschlussbericht zu erstellen, drücken Sie die Schaltfläche  und wählen Sie den Menüpunkt [Z-Bericht] aus.
 - Wählen Sie mit den Tasten \uparrow / \downarrow den gewünschten Berichtstyp aus.
- Der Bericht wird ordnungsgemäß gedruckt.

Fiskaldaten exportieren

ACHTUNG

Datenverlust durch Löschen der Kassenanwendung

Beim Löschen der Kassenanwendung werden alle Fiskaldaten im Kassensystem sowie auf angeschlossenen Speichermedien unwiederbringlich gelöscht.

- ▶ Löschen Sie nicht die Kassenanwendung.
- ▶ Sichern Sie regelmäßig Ihre Fiskaldaten auf einem externen Speichermedium

Bei den Fiskaldaten handelt es sich um digitale Grundaufzeichnungen. Abhängig der gesetzlichen Anforderungen, sind Sie verpflichtet diese mehrere Jahre sicher aufzubewahren.

Die Fiskaldaten sind zwar auf dem Kassensystem gespeichert, müssen aber regelmäßig gegen Zerstörung (Brand, Wasserschaden, usw.) sowie Verlust (Diebstahl, Geräteverlust, usw.) geschützt werden. Dazu empfehlen wir Ihnen einen USB-Stick als zusätzlichen Datenspeicher permanent am Kassensystem zu installieren und den Datenexport auf diesen USB-Stick regelmäßig durchzuführen.

Das Kassensystem bietet verschiedene Möglichkeiten an, um die Fiskaldaten zu exportieren:

- manuelle Datensicherung durch den Bediener
- automatische Datensicherung beim Erstellen des Tagesberichtes im Z-Modus
- automatische Datensicherung durch Backoffice-Software QBC

HINWEIS

QUORiON Data Systems GmbH empfiehlt ausdrücklich eine automatische Datensicherung beim Erstellen des Tagesberichtes im Z-Modus durch Ihren lokalen Fachhändler einrichten zu lassen.

Für detaillierte Informationen und Unterstützung beim Einrichten automatischer Sicherungsroutinen, kontaktieren Sie Ihren lokalen Fachhändler.

Technische Hinweise

Das Kassensystem enthält keine Komponenten, die vom Benutzer selbst gewartet oder repariert werden müssen. Überlassen Sie alle Wartungsarbeiten und Reparaturen ausschließlich qualifizierten Fachhändlern. Unerlaubte Manipulationen am Gerät können einen Verlust der Garantieansprüche nach sich ziehen.

Reinigung & Pflege

ACHTUNG

Beschädigungsgefahr durch unsachgemäße Reinigung

Durch falsche Reinigung und Pflege kann das Kassensystem beschädigt werden.

- ▶ Kassensystem vor der Reinigung vom Stromnetz trennen.
- ▶ Benutzen Sie auf keinen Fall Lösungsmittel- oder benzinhaltige, chemische Reinigungsmittel.

Vorgehen:

- Verwenden Sie zur Reinigung Ihres Kassensystems ein trockenes, fusselfreies Tuch.
- Verwenden Sie bei stärkerer Verschmutzung ein leicht angefeuchtetes Tuch. Zum Anfeuchten des Tuchs sind warmes Wasser oder ein Bildschirmreiniger geeignet. Stellen Sie sicher, dass das Tuch nur feucht ist.

Fehlerbehebung

In diesem Abschnitt finden Sie Fehler die den einwandfreien Betrieb Ihres Kassensystems einschränken können. Bevor Sie den Kunden-Service kontaktieren, prüfen Sie bitte die nachfolgenden Fehlerursachen und setzen Sie die Maßnahmen zur Abhilfe um.

Fehler	Abhilfe
Farbiger Streifen wird auf Bon Ausgabe sichtbar	– Bonrolle tauschen.
Keine Bon Ausgabe	– Bonrolle korrekt einsetzen. – Papierstau beheben. – Bonausgabe einschalten (📖 S. 44).
Keine Registrierungen möglich	– Bediener anmelden (📖 S. 34) – Betriebsmodus „Registrierung“ einstellen (📖 S. 23).
Kassensystem startet nicht	– Korrekte Stromversorgung sicherstellen (📖 S. 19).
Meldung „Ungültiger Artikel“ wird angezeigt	– Dem programmierten Artikel eine Warengruppe zuweisen (📖 S. 31)
Meldung „Bediener anmelden!“ wird angezeigt	– Bediener anmelden (📖 S. 34)
Uhrzeit wird nicht korrekt angezeigt	– Uhrzeit korrekt programmieren – Kunden-Service kontaktieren (📖 S. 3)

Fehler	Abhilfe
Meldung „ <i>Datei Schreibfehler</i> “ wird angezeigt	– Installieren Sie eine funktionsfähige SD-Karte/USB-Stick
Meldung „ <i>SD-Karte fast voll</i> “ wird angezeigt	– Installieren Sie eine leere SD-Karte/USB-Stick.
Meldung „ <i>SD Karte voll</i> “ wird angezeigt	– Installieren Sie eine leere SD-Karte/USB-Stick.
Meldung „ <i>SD Karte stecken!</i> “ wird angezeigt	– Stellen Sie sicher, dass die SD-Karte korrekt installiert ist.

Außerbetriebnahme

Dieses Kapitel beschreibt die Vorgehensweise zur Außerbetriebnahme und gibt einen Überblick über die Schritte, die Sie in der vorgegebenen Reihenfolge durchführen müssen.

Kassensystem von Stromversorgung trennen

HINWEIS

Bevor Sie das Kassensystem außer Betrieb nehmen, stellen Sie sicher, dass Sie alle relevanten Kassendaten extern gesichert haben (📖 "Datensicherung & Datelexport", S. 46).

Vorgehen:

1. Schalten Sie das Kassensystem aus (📖 S. 22).
2. Ziehen Sie den Schutzkontaktstecker (A) der Anschlussleitung aus der Steckdose (B).

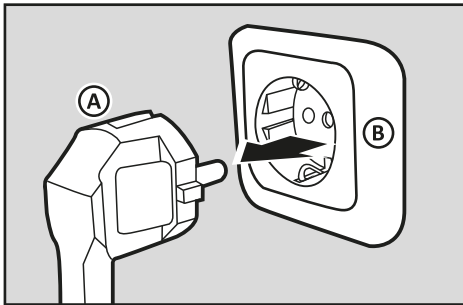

- Das Kassensystem ist ordnungsgemäß außer Betrieb genommen.

Entsorgung

Gemäß der EU-Richtlinie 2002/96/EG (WEEE-Richtlinie) sowie Ihrer nationalen Rechtsprechung dürfen Elektro- und Elektronikgeräte nicht zusammen mit dem normalen Haushaltsmüll entsorgt werden. Die unsachgemäße Entsorgung dieser Art von Abfällen kann aufgrund der potenziellen Gefahrenstoffe in elektrischen und elektronischen Geräten negative Auswirkungen auf Umwelt und Gesundheit haben.

Vorgehen:

- Entsorgen Sie das Produkt und seine Verpackung entsprechend der örtlichen gesetzlichen Vorgaben.

HINWEIS

Für weitere Einzelheiten zu den verfügbaren Sammelstellen wenden Sie sich an den Fachhändler, bei dem Sie dieses Produkt erworben haben.

Indexverzeichnis

A		F	
Ausschalten	50	Fehlerbehebung.....	48
Auszeichnungen.....	6	Fußzeile	<i>Siehe Kopfzeile</i>
B		G	
Barcode-Scanner		Gewährleistung	3
Zubehör	11	Gültigkeitsbereich	6
Barzahlung	36	Gutschein	
Bediener		ausstellen.....	39
anmelden/abmelden	34	einlösen	36
Bestimmungsgemäße Verwendung .	8	stornieren	<i>Siehe Rückgabe</i>
Bon		H	
Bonkopie ausdrucken.....	44	Herausgeber.....	3
ein-/ausschalten.....	44	I	
Nachbon drucken.....	45	Inbetriebnahme	22
stornieren	<i>Siehe Rückgabe</i>	K	
vorschieben.....	44	Kartenzahlung	36
Bondrucker		Kellner-Schlüssel	
Komponenten.....	18	anmelden.....	34
D		programmieren	28
Dallas-Schlüssel.....		Komponenten	14
..... <i>Siehe Kellner-Schlüssel</i>		Konformität	
Drucker	<i>Siehe Bondrucker</i>	CE-Kennzeichnung.....	13
E		Konformitätserklärung	13
Entsorgung.....	50	Kopfzeile	32

Korrekturen 42

Kunden-Service 3

L

Lieferumfang 11

N

Nachbon *Siehe* Bon

**Nichtbestimmungsgemäße
Verwendung 8**

Nomenklatur 6

P

Pflege *Siehe* Reinigung

R

Rabatt 37

Reinigung 48

Rückgabe 43

S

Sicherheitshinweise 8

Sonderzeichen 25

**Steuer
programmieren 28**

Symbole 6, 7

Systembeschreibung 7

T

Tägliche Arbeitsschritte 26

**Technische Daten
Abmessungen 12**

Testen *Siehe* Trainingsmodus

Trainingsmodus 27

Typenschild 13

U

Uhrzeit 27, 48

V

**Verfahrensdokumentation
..... *Siehe* Systembeschreibung**

W

Wartung ... *Siehe* Technische Hinweise

Z

Zahlung 36

Zubehör 11

Kassenlösungen - so individuell wie Ihr Business